



Horno microondas profesional
Professional microwave oven
Professioneller mikrowellenherd
Four micro-ondes professionnel
Forno a microonde professionale
Forno microondas profissional

HM-1830



**MANUAL DE USO Y MANTENIMIENTO - USER'S AND MAINTENANCE MANUAL
BEDIENUNGS- UND WARTUNGSANLEITUNG - MANUEL D'UTILISATION ET ENTRETIEN
MANUALE D'USO E MANUTENZIONE - MANUAL DE INSTRUÇÕES E MANUTENÇÃO**



IMPORTANTES NORMAS DE SEGURIDAD

Reconozca este símbolo como mensaje de SEGURIDAD



ADVERTENCIA

Cuando se usa un electrodoméstico, es necesario tomar ciertas precauciones básicas de seguridad, incluyendo lo siguiente:

ADVERTENCIA: Para reducir el riesgo de quemaduras, electrocución, incendio, lesiones personales o exposición a una cantidad excesiva de energía de microondas:

1. Lea todas las instrucciones antes de usar el electrodoméstico.
2. Use este electrodoméstico únicamente para el propósito que se describe en este manual. No utilice productos químicos corrosivos ni vapores corrosivos sobre este equipo. Este tipo de horno ha sido específicamente diseñado para calentar, cocinar o secar alimentos. No ha sido diseñado para uso industrial ni experimental.
3. No utilice el horno si está vacío.
4. No utilice este electrodoméstico si el cable o el enchufe están dañados, si no funciona adecuadamente o si presenta algún daño o se ha caído. Si el cable de alimentación está dañado, debe ser sustituido por el fabricante, por uno de sus distribuidores o por otro técnico cualificado para así evitar cualquier riesgo.
5. **ADVERTENCIA:** El uso del horno sin supervisión por parte de los niños sólo debe permitirse en caso de que los niños hayan recibido las instrucciones adecuadas para hacer un uso seguro del mismo y que comprendan los riesgos que conlleva un uso inadecuado.
6. Para reducir el riesgo de incendio en la cavidad del horno:
 - a. Cuando caliente los alimentos en un recipiente de plástico o papel, preste especial atención al horno, debido a la posibilidad de ignición.
 - b. Retire los cierres de alambre de las bolsas de papel o plástico antes de colocar las bolsas en el horno.
 - c. Si observa la presencia de humo, desconecte o desenchufe el equipo y mantenga la puerta cerrada para sofocar las llamas.
- d. No use el horno como un lugar de almacenamiento. No deje productos de papel, utensilios de cocina ni alimentos en el interior del horno cuando no lo esté utilizando.
7. **ADVERTENCIA:** Los líquidos y otros alimentos no deben calentarse en recipientes cerrados, ya que podrían explotar.
8. El uso de microondas para calentar bebidas puede provocar una ebullición retardada de las mismas, por lo que es necesario tener cuidado a la hora de manipular el recipiente.
9. No utilice el horno para freír alimentos. El aceite caliente puede dañar ciertas partes del horno o utensilios de cocina e, incluso, provocar quemaduras en la piel.
10. No utilice el horno microondas para calentar huevos que se encuentren aún en su cáscara ni huevos ya cocidos, ya que podrían explotar incluso después de que hayan terminado de calentarse.
11. Perfore los alimentos con piel dura como patatas, calabazas, manzanas y castañas antes de cocinarlos.
12. Agite o remueva el contenido de los biberones o tazas para bebés y compruebe su temperatura antes de dárselo a los bebés para evitar quemaduras.
13. Los utensilios de cocina pueden calentarse debido al calor transferido desde el alimento caliente. Puede ser necesario el uso de agarradores para manipular el utensilio.
14. Compruebe que los utensilios de cocina son adecuados para uso en un horno microondas.
15. **ADVERTENCIA:** Resulta peligroso que cualquier persona que no esté debidamente cualificada lleve a cabo una operación de mantenimiento o reparación del horno que conlleve la retirada de cualquier cubierta que sirva como protección frente a la exposición a energía microondas.
16. Este producto es un equipo ISM de Grupo 2 Clase B. El Grupo 2 comprende todos los equipos ISM (Industriales, Científicos y Médicos) en los que la energía de radiofrecuencia se genera y/o usa de forma intencionada en forma de radiación electromagnética para el tratamiento de materiales y en equipos para electroerosión. Los equipos de Clase B son equipos adecuados para uso doméstico y en establecimientos que estén directamente conectados a una red eléctrica de bajo voltaje para el abastecimiento de edificios destinados al uso doméstico.
17. Este electrodoméstico no está diseñado para ser utilizado por personas (incluyendo niños) con reducida capacidad física, sensorial o mental o que no dispongan de experiencia y conocimientos, a menos que sean supervisados o hayan sido instruidos acerca del uso de este electrodoméstico por una persona que se responsabilice de su seguridad.
18. El uso del equipo por parte de los niños debe ser supervisado para garantizar que no lo utilicen como un juego.

PRECAUCIONES PARA EVITAR UNA POSIBLE EXPOSICIÓN A UN EXCESO DE ENERGÍA DE MICROONDAS

1. **No** intente usar este horno con la puerta abierta, ya que podría dar lugar a una peligrosa exposición a energía de microondas. Es importante no forzar ni manipular los dispositivos de seguridad.
2. **No** coloque ningún objeto entre la parte frontal del horno y la puerta ni permita que se acumule ningún residuo de productos de limpieza ni suciedad en las superficies de cierre.
3. **No** use el horno si está dañado. Es muy importante cerrar correctamente la puerta del horno y evitar que los siguientes componentes sufran daños:
 1. La puerta (doblada)
 2. Las bisagras y cierres (rotos o sueltos)
 3. Las juntas de la puerta y las superficies de sellado.
4. El horno sólo debe ser ajustado o reparado por técnicos debidamente cualificados.

GUARDE ESTAS INSTRUCCIONES

IMPORTANTES NORMAS DE SEGURIDAD LEA ATENTAMENTE Y GUARDE ESTAS INSTRUCCIONES



ADVERTENCIA

Cuando use equipos eléctricos, debe tomar precauciones básicas para reducir el riesgo de quemaduras, electrocución, incendio o lesiones personales.

Para evitar el riesgo de que se incendie la cavidad del horno:

- No cocine demasiado los alimentos. Preste mucha atención al horno cuando, para facilitar la cocción, ponga en su interior papel u otro material combustible.
- Antes de introducir bolsas de papel o plástico en el horno, quíteles los amarres de alambre.
- Si se incendia algún material dentro del horno, mantenga cerrada la puerta, apáguelo y desconecte el cable de alimentación o interrumpa la corriente desde el fusible o el cuadro eléctrico.
- No utilice el interior del horno como lugar de almacenamiento. No deje productos de papel, utensilios de cocina ni alimentos en su interior cuando no lo esté usando.



ADVERTENCIA

Debido a su tensión superficial, los líquidos, como agua, café o té, pueden calentarse por encima de su punto de ebullición sin dar muestras de estar hirviendo. No necesariamente los verá hervir o burbujear cuando extraiga el recipiente del microondas. Por consiguiente, los líquidos pueden empezar a hervir al introducir una cuchara u otro utensilio. Para reducir el riesgo de sufrir lesiones:

- No recaliente el líquido.
- Remueva el líquido antes de empezar a calentarlo y a mitad del proceso.
- No utilice recipientes de lados rectos con cuello estrecho.
- Después de calentar el líquido, deje reposar el recipiente dentro del microondas por un breve tiempo antes sacarlo.
- Tenga sumo cuidado cuando introduzca una cuchara u otro utensilio en el recipiente.



PRECAUTION

- Use este equipo SÓLO para el propósito para el que fue diseñado según se describe en este manual. No le aplique sustancias químicas ni vapores corrosivos a este equipo. Este tipo de horno ha sido específicamente diseñado para calentar, cocinar o secar alimentos. No fue diseñado para uso industrial ni experimental.
- No use el horno si no tiene carga o alimentos en su interior. Podría sufrir daños.
- No utilice el horno para freír alimentos completamente inmersos en aceite. El aceite podría recalentarse y su manipulación resultaría peligrosa.
- No utilice energía de microondas para cocinar o recalentar huevos en su cáscara o con la yema íntegra. La presión puede acumularse y hacer explosión. Antes de cocinar, perforo la yema con un tenedor o un cuchillo.
- Perfore la piel de patatas, tomates y alimentos similares antes de cocinar con energía de microondas. Si la piel está perforada, el vapor puede escapar uniformemente.
- Utilice solamente palomitas de maíz que vienen en bolsas diseñadas y rotuladas para uso en hornos microondas. El tiempo necesario para que empiecen a saltar las palomitas varía de acuerdo con la potencia del horno. Una vez que dejen de hacerlo, apague el microondas. De lo contrario, las palomitas se chamuscarán o se quemarán. Vigile el horno.
- No introduzca termómetros de cocina normales en el horno. La mayoría de los termómetros contienen mercurio y pueden originar arcos eléctricos o causarles desperfectos o averías al horno.
- No introduzca utensilios metálicos en el horno.
- Nunca use papel, plástico ni ningún otro material combustible que no haya sido diseñado para cocinar.
- No use toallas de papel que contengan nailon ni ninguna otra fibra sintética. Las fibras sintéticas, al calentarse, pueden derretirse y prenderle fuego a papel.
- No caliente recipientes cerrados ni bolsas de plástico en el horno. Los alimentos y líquidos pueden expandirse rápidamente y hacer que se rompa el recipiente o la bolsa. Perfore o abra el recipiente o la bolsa antes de calentar.
- Limpie el horno regularmente y elimine todos los restos de alimentos depositados en el horno. Para evitar que las superficies se deterioren, mantenga el horno limpio. La limpieza poco frecuente puede afectar adversamente la vida útil del aparato y crear una situación peligrosa.
- Mantenga el cable alejado de superficies calientes.
- No sumerja el cable ni el enchufe en agua.
- Use el horno sólo para fines comerciales.

INSTRUCCIONES DE PUESTA A TIERRA

Este equipo debe ser conectado a tierra. Este horno está equipado con un cable que presenta un hilo de tierra con enchufe de conexión a tierra. Dicho enchufe debe conectarse a una toma de corriente que esté correctamente instalada y puesta a tierra. En el caso de un cortocircuito eléctrico, la puesta a tierra reduce el riesgo de electrocución al proporcionar un hilo de escape para la corriente eléctrica. Se recomienda el uso de un circuito independiente únicamente para el horno. El uso de alto voltaje resulta peligroso y puede provocar un incendio u otro accidente que provoque daños en el horno.

ADVERTENCIA: El uso inadecuado del enchufe de puesta a tierra puede provocar riesgo de electrocución.

Nota:

- Si tiene alguna pregunta acerca de las instrucciones de puesta a tierra o del sistema eléctrico, consulte con un electricista cualificado o con un técnico de servicio.
- El fabricante y el distribuidor no se responsabilizan de los daños sufridos por el horno ni de las lesiones personales resultantes del incumplimiento de los procedimientos de conexión eléctrica.

Los colores de los hilos del cable de red corresponden al siguiente código:

Verde y amarillo = TIERRA

Azul = NEUTRO

Marrón = FASE

GUARDE ESTAS INSTRUCCIONES

Especificaciones

Suministro eléctrico	230-240V / 50 Hz
Consumo eléctrico (microondas)	2800W (2 tubos), 1400W (1 tubo)
Potencia nominal de salida de microondas	1800W (2 tubos), 900W (1 tubo)
Frecuencia de funcionamiento	2450 MHz
Dimensiones exteriores	405 mm (Al) × 490 mm (An) × 637 mm (Pr)
Dimensiones de la cavidad del horno	224 mm (Al) × 374 mm (An) × 378 mm (Pr)
Capacidad del horno	30 litros
Uniformidad de cocción	Sistema de plato giratorio
Peso neto	Aprox. 34,5 kg

*Estas especificaciones están sujetas a cambio sin previo aviso.

Instalación

1. Asegúrese de retirar todo el material de embalaje del interior de la puerta.
2. **ADVERTENCIA:** Compruebe que el horno no presenta ningún daño como, por ejemplo, que la puerta esté mal alineada o doblada, juntas de la puerta y superficies de sellado dañadas, bisagras y cierres rotos o sueltos y abolladuras en el interior de la cavidad o en la puerta. Si existe algún daño, no utilice el horno y póngase en contacto con un técnico de servicio cualificado.
3. Este horno microondas debe colocarse sobre una superficie plana y estable que soporte su peso y el de los alimentos más pesados que puedan cocinarse en el horno.
4. No coloque el horno en lugares en los que se genere calor, humedad o vapores ni cerca de materiales combustibles.
5. Para un correcto funcionamiento, el horno debe presentar una circulación de aire suficiente. Deje 20 cm de espacio libre por encima del horno, 10 cm en la parte posterior y 5 cm en ambos laterales. No cubra ni bloquee ninguna apertura del equipo. No retire los pies del horno.
6. No utilice el horno sin el plato de vidrio, el soporte giratorio y el eje colocados en su lugar.
7. Compruebe que el cable de alimentación no está dañado y que no pasa por debajo del horno ni por encima de ninguna superficie caliente o afilada.
8. La toma de la pared debe ser perfectamente accesible para que el horno se pueda desenchufar de forma rápida y fácil en caso de emergencia.
9. No use el horno en exteriores.

Principios para cocinar con microondas

1. Disponga adecuadamente los alimentos. Coloque las zonas más gruesas hacia el exterior del plato.
2. Observe el tiempo de cocción. Cocine los alimentos durante el menor tiempo posible y, en caso necesario, añada más tiempo posteriormente. Los alimentos cocinados en exceso pueden desprender humo o incendiarse.
3. Cubra los alimentos mientras los cocina. Eso evitará las salpicaduras y ayudará a que los alimentos se cocinen de forma uniforme.
4. Durante la cocción por microondas de alimentos como pollo y hamburguesas, dé la vuelta a los alimentos una vez para acelerar su tiempo de cocción. Los alimentos de gran tamaño como las costillas deben darse la vuelta al menos una vez.
5. Cuando cocine alimentos como albóndigas, cambie la posición de los alimentos a mitad del tiempo de cocción para colocar en la parte inferior los alimentos que se encuentran en la parte superior y en el exterior del plato los que se encuentran en el centro del mismo.

Guía sobre utensilios de cocina

1. El material ideal para un utensilio de cocina para microondas es un material transparente a las microondas, que permite que la energía pase a través del recipiente y caliente los alimentos.
2. Las microondas no pueden penetrar en los metales, por lo que no deberán utilizarse utensilios de cocina metálicos ni vajillas con rebordes metálicos.
3. No use productos de papel reciclado cuando cocine por microondas, ya que éstos pueden contener pequeños fragmentos de metal que podrían causar chispas y fuego.
4. Se recomienda el uso de vajillas redondas u ovaladas en lugar de cuadradas o rectangulares, ya que los alimentos de las esquinas tienden a cocinarse en exceso.
5. Para prevenir la excesiva cocción de las áreas expuestas se pueden utilizar estrechas tiras de papel de aluminio. Tenga cuidado de no utilizar demasiado papel de aluminio y de mantener una distancia de 2,5 cm entre la tira de papel de aluminio y la cavidad del horno.

La siguiente lista es una guía general para ayudarle a seleccionar los utensilios de cocina correctos.

UTENSILIO DE COCINA	MICROONDAS
Vidrio resistente al calor	Sí
Vidrio no resistente al calor	No
Cerámica resistente al calor	Sí
Recipiente plástico apto para microondas	Sí
Papel de cocina	Sí
Bandeja metálica	No
Rejilla metálica	No
Papel de aluminio y recipiente de aluminio	No

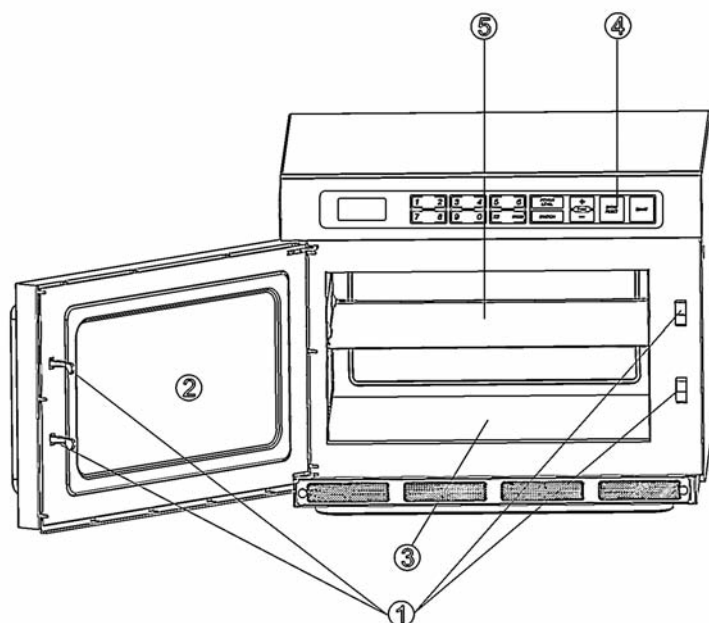

1. Sistema de cierre de seguridad de la puerta
2. Ventana del horno
3. Suelo de la cavidad
4. Panel de control
5. Panel cerámico

El panel cerámico es extraíble. Podrá usted instalarlo o retirarlo siguiendo los pasos que se detallan a continuación:
 Instalación del panel cerámico:

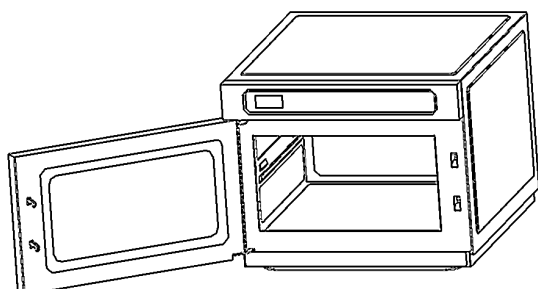

1. Corte el suministro eléctrico y no instale el panel cerámico hasta que la cavidad se haya enfriado para así evitar quemarse.

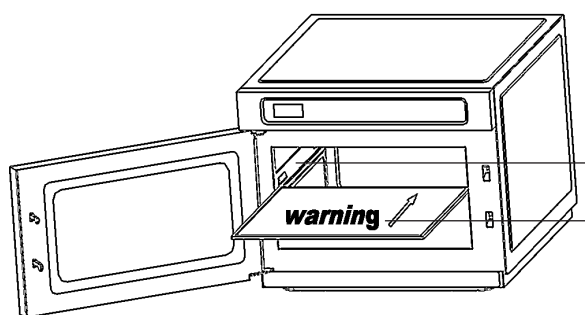

2. Sujete el panel cerámico con ambas manos y empújelo suavemente por la ranura para evitar dañarlo. Asegúrese que el panel queda instalado en el interior de la ranura, no encima de ella, y que la señal de advertencia del panel es visible y aparece en la parte frontal del mismo.

→ Instale el panel en la ranura.

→ La señal de advertencia del panel es visible y aparece en la parte frontal del mismo.

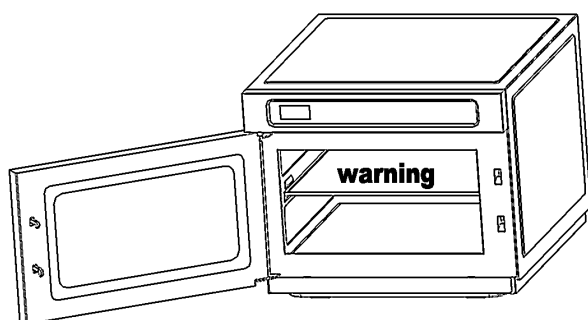

3. Cerciórese de que el panel cerámico ha sido introducido hasta el final de la cavidad. Si no lo instala correctamente, la puerta no podrá cerrarse adecuadamente.

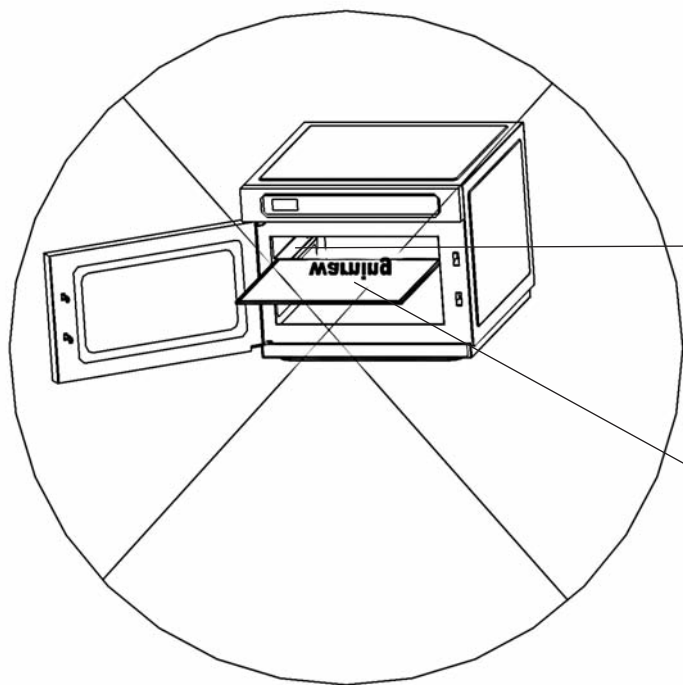

No instale el panel cerámico como aparece en el dibujo:

Nunca instale el panel encima de la ranura.

Nunca coloque el panel con la señal de advertencia en la parte posterior.

Retirada del panel cerámico de la cavidad:

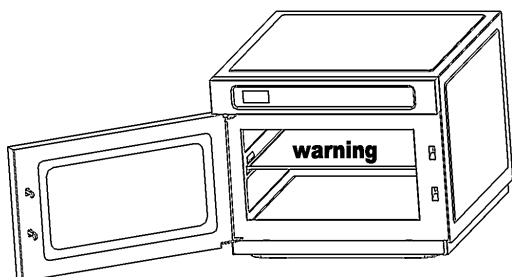

1. Corte el suministro eléctrico y no instale el panel cerámico hasta que la cavidad y el panel se hayan enfriado para así evitar quemarse.

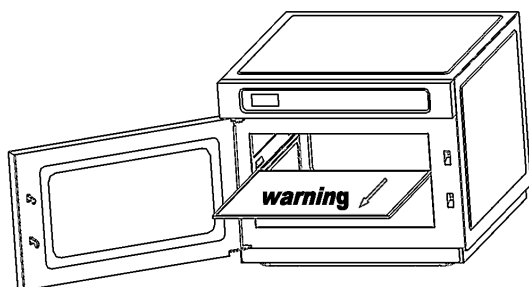

2. Tire suavemente del panel cerámico a lo largo de la ranura de la cavidad, sin forzarlo en exceso y sin agitarlo para evitar daños.

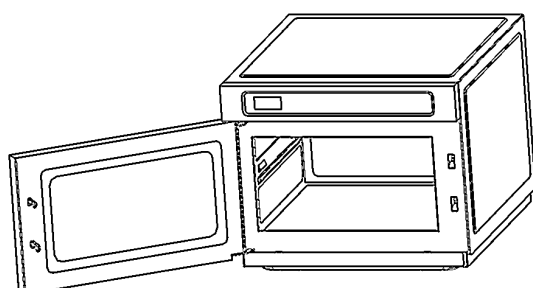

3. Sujete con cuidado el panel cerámico y colóquelo en un lugar adecuado, ya que puede romperse.



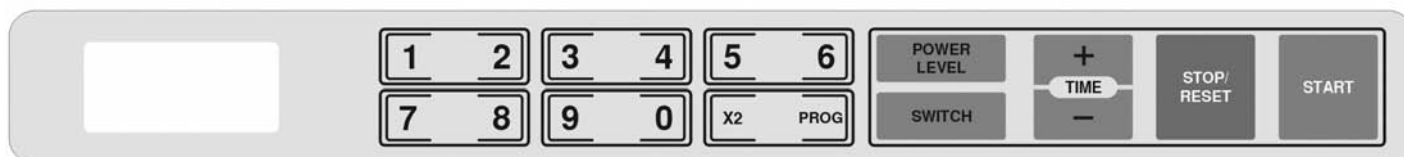

Pantalla de visualización

Se muestran el tiempo de cocción, la potencia, indicadores y la hora actual.

Teclado numérico

Pulse estas teclas para ajustar el tiempo de cocción, el programa de cocción, etc.

X2

Púlsela para guardar un programa de cocción.

Prog

Púlsela para guardar un programa de cocción multietapa. También se usa para ajustar el bloqueo para niños.

Power Level (Nivel de potencia)

Púlsela para seleccionar la potencia de cocción por microondas.

Switch (Conmutador)

Pulse el conmutador del horno para cocinar en modo de cocción con un solo tubo o con dos tubos.

Time +/- (Tiempo +/-)

Púlsela para ajustar el tiempo de cocción.

Stop/Reset (Parada/Reinicio)

Pulse esta tecla para detener o cancelar un programa de cocción.

Start (Inicio)

Púlsela para iniciar un programa de cocción.

Ajuste de los controles del horno

COCCIÓN POR MICROONDAS

La cocción por microondas le permite personalizar la potencia y el tiempo de cocción. En primer lugar, seleccione el nivel de potencia pulsando la tecla POWER LEVEL un cierto número de veces (consulte la siguiente tabla). El tiempo máximo de cocción es de 99 minutos y 99 segundos. Supongamos que desea cocinar alimentos durante 5 minutos a un nivel de potencia del 80%.

1. Abra la puerta y coloque los alimentos en el horno. Cierre la puerta.
2. Pulse la tecla POWER LEVEL varias veces hasta que la pantalla muestre la potencia deseada.

Pulsaciones de la tecla POWER LEVEL	Nivel de potencia
1 vez	100% (HI, alto)
2 veces	80% (MED, medio)
3 veces	30% (DEF, descongelación)

3. Use el teclado numérico para introducir el tiempo de cocción hasta que se muestre el tiempo de cocción correcto (5:00).
4. Pulse la tecla START para iniciar la cocción.

NOTA: Cuando la cocción finaliza, el sistema emite un pitido y muestra 0. Antes de iniciar otra sesión de cocción, pulse la tecla STOP/RESET para borrar la pantalla y reiniciar el sistema.

COCCIÓN MULTIETAPA

Los alimentos que desea cocinar pueden requerir diversos periodos o etapas de cocción con diferentes niveles de potencia y tiempos de cocción. Puede usted programar manualmente 3 etapas de cocción.

Supongamos que desea configurar el siguiente programa:

Primera etapa: 5 minutos de cocción con potencia de microondas DEF
 Segunda etapa: 3 minutos de cocción con potencia de microondas HI
 Tercera etapa: 1 minuto de cocción con potencia de microondas MED

Pasos a realizar:

1. Abra la puerta y coloque los alimentos en el horno. Cierre la puerta.
2. Pulse 3 veces la tecla POWER LEVEL y use el teclado numérico para introducir el tiempo de cocción.
3. Pulse 1 vez la tecla POWER LEVEL y use el teclado numérico para introducir el tiempo de cocción.
4. Pulse 2 veces la tecla POWER LEVEL y use el teclado numérico para introducir el tiempo de cocción.
5. Pulse la tecla START para iniciar la cocción.

GUARDAR UNA COCCIÓN MULTIETAPA EN UNA TECLA NUMÉRICA

Puede guardar los programas de cocción que utiliza con mayor frecuencia en una tecla numérica para poder activarlos fácilmente con sólo pulsar dicha tecla y la tecla START.

Cada una de las teclas numéricas viene preconfigurada con un programa de cocción. En el modo de reposo, pulse una de las 10 teclas numéricas para seleccionar un programa de cocción y, a continuación, pulse la tecla START para iniciar el programa preconfigurado.

A continuación se muestran los ajustes por defecto de las 10 teclas numéricas:

Teclado numérico en memoria	1	2	3	4	5	6	7	8	9	0
Tiempo de cocción preajustado	:10	:20	:30	:45	1:00	1:30	2:00	2:30	3:00	3:30

El usuario puede reiniciar en cualquier momento los programas de cocción almacenados en cada una de las 10 teclas numéricas. Para ajustar un programa de cocción, que puede contener hasta 3 periodos consecutivos de cocción con diferentes niveles de potencia, así como para asignar un número a dicho programa, consulte el siguiente ejemplo.

Supongamos que desea ajustar la cocción a media potencia durante 8 minutos y guardar el programa en la tecla nº 5:

1. Abra la puerta y coloque los alimentos en el horno. Cierre la puerta.
2. Pulse una vez la tecla PROG.
3. Pulse la tecla del número 5.
4. Pulse dos veces la tecla POWER LEVEL para seleccionar MED.
5. Pulse las teclas numéricas 8, 0, 0.
6. Pulse la tecla PROG para guardarlo.

NOTA: Una vez guardado el programa, podrá pulsar la tecla START para iniciar la cocción o la tecla STOP/RESET para cancelarlo.

Puede usted configurar un programa de cocción de 2 ó 3 etapas repitiendo los pasos 4 y 5 anteriores una o dos veces.

Supongamos que desea ajustar el siguiente programa de cocción multietapa en la tecla nº 3:

Primera etapa: 5 minutos de cocción con potencia de microondas DEF

Segunda etapa: 3 minutos de cocción con potencia de microondas HI

Tercera etapa: 1 minuto de cocción con potencia de microondas MED

Pasos a realizar:

1. Abra la puerta y coloque los alimentos en el horno. Cierre la puerta.
2. Pulse una vez la tecla PROG.
3. Pulse la tecla del número 3.
4. Pulse 3 veces la tecla POWER LEVEL y use el teclado numérico para introducir el tiempo de cocción.
5. Pulse 1 vez la tecla POWER LEVEL y use el teclado numérico para introducir el tiempo de cocción.
6. Pulse 2 veces la tecla POWER LEVEL y use el teclado numérico para introducir el tiempo de cocción.
7. Pulse la tecla PROG para guardarlo.

NOTA: Si desea que el horno se ponga en marcha inmediatamente después de pulsar cualquiera de las teclas numéricas en lugar de hacerlo tras pulsar la tecla START, mantenga pulsada la tecla STOP/RESET durante 5 segundos hasta que se muestre "P L" en la pantalla. Ahora ya no tendrá que pulsar la tecla START después de seleccionar un programa de cocción pulsando cualquiera de las teclas numéricas. Si desea cancelar el ajuste de arranque automático con la pulsación de un número, mantenga pulsada la tecla STOP/RESET durante 5 segundos hasta que se muestre "P PROG" en la pantalla.

CÓMO UTILIZAR LA TECLA X2

El uso de la función X2 permite guardar un número mayor de programas de cocción en las teclas numéricas.

En el modo de reposo, pulse la tecla X2, pulse cualquiera de las teclas numéricas y, a continuación, pulse la tecla START para recuperar uno de los siguientes programas de cocción preconfigurados:

Teclado numérico en memoria	1	2	3	4	5	6	7	8	9	0
Tiempo de cocción preajustado	:20	:40	1:00	1:30	2:00	3:00	4:00	5:00	6:00	7:00

La función X2 sólo puede ajustar programas de cocción de una etapa. Una vez finalizado el ajuste, pulse la tecla STOP/RESET para volver al modo de reposo. El horno se pondrá en marcha después de que pulse la tecla X2, cualquiera de las teclas numéricas y la tecla START.

Así, por ejemplo, para usar la función X2 y guardar un programa de potencia total y 3 minutos de cocción en la tecla nº 8:

1. Abra la puerta y coloque los alimentos en el horno. Cierre la puerta.
2. Pulse una vez la tecla PROG.
3. Pulse una vez la tecla X2.
4. Pulse la tecla del número 8.
5. Pulse una vez la tecla POWER LEVEL.
6. Pulse las teclas numéricas 3, 0, 0.
7. Pulse la tecla PROG para guardarlo.

NOTA : Una vez guardado el programa, podrá pulsar la tecla START para iniciar la cocción o la tecla STOP/RESET para cancelarlo.

Si desea que el horno se ponga en marcha inmediatamente después de pulsar cualquiera de las teclas numéricas en lugar de hacerlo tras pulsar la tecla START, mantenga pulsada la tecla STOP/RESET durante 5 segundos hasta que se muestre "P L" en la pantalla. Ahora ya no tendrá que pulsar la tecla START después de seleccionar un programa de cocción pulsando cualquiera de las teclas numéricas.

Si desea cancelar el ajuste de arranque automático con la pulsación de un número, mantenga pulsada la tecla STOP/RESET durante 5 segundos hasta que se muestre "P PROG" en la pantalla.

RECuento DE OPERACIONES

Puede usted averiguar el número de veces que se ha utilizado el microondas. Para ello:

1. En el modo de reposo, mantenga pulsada la tecla STOP/RESET.
 2. Pulse la tecla POWER LEVEL. El número que aparece en pantalla muestra el número de veces que se ha utilizado el microondas.
- Esta función permite que el usuario analice el uso que se hace del horno y el tránsito que existe en una ubicación específica en caso de que el horno se use comercialmente.

CONMUTADOR

El horno puede usar un solo tubo o ambos tubos para cocinar. El modo de un solo tubo le permite ahorrar energía, mientras que el modo de dos tubos permite reducir los tiempos de cocción. El ajuste por defecto del horno es el del modo de dos tubos; no obstante, puede pulsar la tecla Switch para cambiarlo. Seleccione el modo antes de ajustar el programa de cocción.

AJUSTE DEL TIEMPO DE COCCIÓN

Durante la cocción, puede pulsar la tecla +/- para ajustar el tiempo de cocción. Cada pulsación corresponde a 20 segundos. El tiempo máximo que puede configurar es 1H:99 segundos. En el caso de los programas preconfigurados no es posible ajustar el tiempo de cocción pulsando la tecla +/-.

BLOQUEO DE SEGURIDAD PARA NIÑOS

En el modo de reposo, mantenga pulsada la tecla PROG durante 5 segundos para bloquear el horno. Para liberar el bloqueo para niños, mantenga pulsada la tecla PROG durante 5 segundos para que el horno vuelva al estado normal.

REINICIO A LOS AJUSTES DE FÁBRICA

Si desea recuperar los ajustes de fábrica del horno, pulse la tecla START y manténgala pulsada hasta que la pantalla aparezca "00:00". A continuación, pulse las siguientes teclas una por una: "1", "2", "3", "4", "5", "6", "7", "8", "9", "0", "POWER LEVEL", "X2", "PROG", "Switch", "+", "-", "STOP/RESET", "START". La pantalla mostrará "00:18". Abra y cierre la puerta y, a continuación, vuelva a abrirla. Se escuchará un pitido para indicar que el horno ha vuelto a los ajustes de fábrica.

Limpieza y cuidado

1. Apague el horno y retire el enchufe de la toma de corriente antes de llevar a cabo la limpieza.
2. Mantenga limpio el interior del horno. En caso de salpicaduras de alimentos o de derrame de líquidos que se puedan adherir a las paredes del horno, límpielas con un paño húmedo. Si el horno está muy sucio, puede utilizarse un detergente suave. Evite el uso de limpiadores en pulverizador y otros limpiadores fuertes, ya que pueden manchar, rayar o eliminar el brillo de la superficie de la puerta.
3. Las superficies exteriores deben limpiarse con un paño húmedo. Para evitar daños en las partes operativas interiores del horno, evite que el agua se filtre por las aperturas de ventilación.
4. Limpie la puerta y la ventana por ambos lados, limpie con frecuencia las juntas de la puerta y las partes adyacentes con un paño húmedo para eliminar las salpicaduras. No utilice un limpiador abrasivo.
5. No permita que el panel de control se moje. Límpielo con un paño suave y húmedo. Cuando limpie el panel de control, deje la puerta abierta para evitar que el horno se ponga en marcha accidentalmente.
6. Si se acumula vapor en el interior o por el exterior de la puerta del horno, retírela con un paño suave. Esto puede suceder cuando el horno microondas se utiliza en condiciones de elevada humedad. Se trata de algo normal.
7. En ocasiones, puede ser necesario retirar el plato de vidrio para limpiarlo. Limpie el plato en agua jabonosa tibia o en el lavavajillas.
8. El soporte giratorio y el suelo del horno deben limpiarse regularmente para evitar un ruido excesivo. Limpie la superficie inferior del horno con un detergente suave. El soporte giratorio puede limpiarse con agua jabonosa tibia o en el lavavajillas. Cuando retire el soporte giratorio del suelo de la cavidad para limpiarlo, asegúrese de volver a colocarlo en la posición adecuada.
9. Elimine los malos olores de su horno mezclando agua con el zumo y la piel de un limón en un bol apto para microondas y cocinándolo durante 5 minutos. A continuación, limpie a fondo el horno y séquelo con un paño suave.
10. Cuando sea necesario reemplazar la luz del horno, consulte con un distribuidor.
11. El horno debe limpiarse con regularidad y cualquier resto de alimentos debe ser retirado. Si el horno no se mantiene limpio, puede provocar un deterioro de la superficie que podría afectar a la vida útil del electrodoméstico y que, probablemente, generaría una situación de peligro.
12. No deseché este electrodoméstico tirándolo al cubo de basura doméstico; este equipo debe desecharse llevándolo a un punto limpio de su municipio.

Antes de llamar al servicio técnico

Si el horno no funciona:

1. Cerciórese de que el horno está correctamente enchufado. En caso contrario, retire el enchufe de la toma de corriente, espere 10 segundos y vuelva a enchufarlo correctamente.
2. Compruebe la presencia de un fusible fundido o un disyuntor principal que haya saltado. Si todo parece funcionar correctamente, compruebe la toma de corriente enchufando otro electrodoméstico.
3. Asegúrese que el panel de control está correctamente programado y el temporizador está ajustado.
4. Asegúrese que la puerta está firmemente cerrada accionando el sistema de cierre de seguridad de la puerta. En caso contrario, la energía microondas no fluirá por el horno.

SI NADA DE LO ANTERIOR CONSIGUE MEJORAR LA SITUACIÓN, PÓNGASE EN CONTACTO CON UN TÉCNICO CUALIFICADO. NO INTENTE AJUSTAR NI REPARAR EL HORNO USTED MISMO.



IMPORTANT SAFETY REGULATIONS

Recognise this symbol as a SAFETY warning



WARNING

When using electrical appliance basic safety precautions should be followed, including the following:

WARNING: To reduce the risk of burns, electric shock, fire, injury to persons or exposure to excessive microwave energy:

- | | | |
|---|---|---|
| <ol style="list-style-type: none"> 1. Read all instructions before using the appliance. 2. Use this appliance only for its intended use as described in this manual. Do not use corrosive chemicals or vapors in this appliance. This type of oven is specifically designed to heat, cook or dry food. It is not designed for industrial or laboratory use. 3. Do not operate the oven when empty. 4. Do not operate this appliance if it has a damaged cord or plug, if it is not working properly or if it has been damaged or dropped. If the supply cord is damaged, it must be replaced by the manufacturer or its service agent or a similarly qualified person in order to avoid a hazard 5. WARNING: Only allow children to use the oven without supervision when adequate instructions have been given so that the child is able to use the oven in a safe way and understands the hazards of improper use. 6. To reduce the risk of fire in the oven cavity: <ol style="list-style-type: none"> a. When heating food in plastic or paper container, keep an eye on the oven due to the possibility of ignition; b. Remove wire twist- ties from paper or plastic bags before placing bag in oven. | <ol style="list-style-type: none"> c. If smoke is observed, switch off or unplug the appliance and keep the door closed in order to stifle any flames. d. Do not use the cavity for storage purposes. Do not leave paper products, cooking utensils or food in the cavity when not in use. 7. WARNING: Liquid or other food must not be heated in sealed containers since they are liable to explode. 8. Microwave heating of beverage can result in delayed eruptive boiling, therefore care has to be taken when handling the container. 9. Do not fry food in the oven. Hot oil can damage oven parts and utensils and even result in skin burns. 10. Eggs in their shell and whole hard-boiled eggs should not be heated in microwave ovens since they may explode even after microwave heating has ended. 11. Pierce foods with heavy skins such as potatoes, whole squashes, apples and chestnuts before cooking. 12. The contents of feeding bottles and baby jars should be stirred or shaken and the temperature should be checked before serving in order to avoid burns. 13. Cooking utensils may become hot because of heat transferred from the heated food. Potholders may be needed to handle the utensil. | <ol style="list-style-type: none"> 14. Utensils should be checked to ensure that they are suitable for use in microwave oven. 15. WARNING: It is hazardous for anyone other than a trained person to carry out any service or repair operation which involves the removal of any cover which gives protection against exposure to microwave energy. 16. This product is a Group 2 Class B ISM equipment. The definition of Group 2 which contains all ISM (Industrial, Scientific and Medical) equipment in which radio- frequency energy is intentionally generated and/or used in the form of electromagnetic radiation for the treatment of material, and spark erosion equipment. For Class B equipment is equipment suitable for use in domestic establishments and in establishments directly connected to a low voltage power supply network which supplies buildings used for domestic purpose. 17. This appliance is not intended for use by persons (including children) with reduced physical, sensory or mental capabilities, or lack of experience and knowledge, unless they have been given supervision or instruction concerning use of the appliance by a person responsible for their safety. 18. Children should be supervised to ensure that they do not play with the appliance. |
|---|---|---|

PRECAUTIONS TO AVOID POSSIBLE EXPOSURE TO EXCESSIVE MICROWAVE ENERGY

1. **DO NOT** attempt to operate this oven with the door open since open door operation can result in harmful exposure to microwave energy. It is important not to defeat or tamper with the safety interlocks.
2. **DO NOT** place any object between the oven front face and the door or allow soil or cleaner residue to accumulate on sealing surfaces.
3. **DO NOT** operate the oven if it is damaged. It is particularly important that the oven door close properly and that there is no damage to the
 1. Door (bent),
 2. Hinges and latches (broken or loosened),
 3. Door seals and sealing surfaces.
4. The oven should not be adjusted or repaired by anyone except properly qualified service personnel.

KEEP THESE INSTRUCTIONS SAFE

IMPORTANT SAFETY REGULATIONS READ THESE INSTRUCTIONS CAREFULLY AND KEEP THEM SAFE



WARNING

When you use electrical equipment, you must take basic precautions to reduce the risk of burns, electric shock, fire and personal injury.

To avoid the oven chamber from setting on fire:

- a. DO NOT cook food excessively. Take care with the oven when you place paper, plastic or other combustible material inside to speed up cooking.
- b. Before you place paper or plastic bags inside the oven, remove any wire ties.
- c. If any material sets on fire inside the oven, keep the oven door CLOSED, switch it off and unplug the power cable or cut off the power supply from the fuse or short circuit board.
- d. DO NOT use the oven chamber for storage. DO NOT leave paper, kitchen utensils or food inside the chamber when you are not using it.



WARNING

Due to the surface tension of liquids, such as water, coffee or tea, they could heat up above their boiling point without showing signs of boiling. You will not necessarily see them boiling or bubbling when you remove the container from the microwave. Liquids may start to boil when a spoon or other utensil is placed inside. To reduce the risk of injury:

- e. Do not reheat the liquid.
- f. Stir the liquid before you start heating it and halfway through.
- g. Do not use containers with straight sides and a narrow neck.
- h. After you have heated the liquid, leave the container to stand in the microwave briefly before you remove it.
- i. Take care when you insert a spoon or other utensil into the container.



PRECAUTION

- | | | |
|---|---|---|
| <ol style="list-style-type: none"> 1. ONLY use this appliance for the purpose for which it was designed and that is described in this manual. Do not apply chemical products or corrosive vapours to this appliance. This type of oven has been specifically designed to heat, cook or dry food. It was not designed for industrial or experimental use. 2. Do not use the oven without anything in the chamber as this could damage it. 3. Do not use the oven to fry food completely immersed in oil. The oil could heat up and be dangerous to handle. 4. Do not use microwave energy to cook or reheat eggs in their shell or with the yolk intact. Pressure could build up and make them explode. Before you cook them, perforate the yolk with a fork or spoon. | <ol style="list-style-type: none"> 5. Perforate the skin of potatoes, tomatoes and similar food before you cook them in the microwave. If the skin is perforated, steam can escape evenly. 6. Only heat popcorn in bags specially designed for use in microwaves. The time required for the popcorn to start popping varies depending on the oven watts. Once they stop popping, switch the microwave off. Otherwise the popcorn will become charred or burnt. Do not leave the oven unattended. 7. Do not insert standard kitchen thermometers in the oven. Most thermometers contain mercury and could cause electric arcs or damage the oven. 8. Do not place metal utensils in the oven. 9. Never use paper, plastic or any other combustible material that is not designed for cooking. | <ol style="list-style-type: none"> 10. Do not use paper towels that contain nylon or any other synthetic fibre. When synthetic fibres heat up they could melt and set fire to the paper. 11. Do not heat closed containers or plastic bags in the oven. Food and liquid could expand quickly and break the container or bag. Perforate or open the container or bag before you heat it. 12. Clean the oven regularly and remove any traces of food left behind. To avoid the surfaces deteriorating, keep the oven clean. If the oven is not cleaned regularly, its service life could be affected and cause a hazardous situation. 13. Keep the cable away from hot surfaces. 14. Do not immerse the plug in water. 15. For commercial use only. |
|---|---|---|

GROUNDING INSTRUCTIONS

This appliance must be grounded. This oven is equipped with a cord having a grounding wire with a grounding plug. It must be plugged into a wall receptacle that is properly installed and grounded. In the event of an electrical short circuit, grounding reduces risk of electric shock by providing an escape wire for the electric current. It is recommended that a separate circuit serving only the oven be provided. Using a high voltage is dangerous and may result in a fire or other accident causing oven damage.

WARNING Improper use of the grounding plug can result in a risk of electric shock.

Note:

1. If you have any questions about the grounding or electrical instructions, consult a qualified electrician or service person.
2. Neither the manufacturer nor the dealer can accept any liability for damage to the oven or personal injury resulting from failure to observe the electrical connection procedures.

The wires in this cable main are colored in accordance with the following code:

Green and Yellow = EARTH

Blue = NEUTRAL

Brown = LIVE

KEEP THESE INSTRUCTIONS SAFE

Specifications

Power supply	230–240V / 50 Hz
Power consumption (Microwave)	2800W (2 tubes), 1400W (1 tube)
Rated microwave power output	1800W (2 tubes), 900W (1 tube)
Operation frequency	2450 MHz
Outside dimensions	405mm (h) X 490mm (w) X 637mm (d)
Oven cavity dimensions	224mm (h) X 374mm (w) X 378mm (d)
Oven capacity	30 liters
Cooking uniformity	Turntable system
Net weight	Approx. 34,5 kg

*The specifications can be changed without notice.

Installation

1. Make sure that all the packing materials are removed from the inside of the door.
2. **WARNING:** Check the oven for any damage, such as misaligned or bent door, damaged door seals and sealing surface, broken or loose door hinges and latches and dents inside the cavity or on the door. If there is any damage, do not operate the oven and contact qualified service personnel.
3. This microwave oven must be placed on a flat, stable surface to hold its weight and the heaviest food likely to be cooked in the oven.
4. Do not place the oven where heat, moisture, or high humidity are generated, or near combustible materials.
5. For correct operation, the oven must have sufficient airflow. Allow 20cm of space above the oven, 10cm at back and 5cm at both sides. Do not cover or block any openings on the appliance. Do not remove feet.
6. Do not operate the oven without glass tray, roller support, and shaft in their proper positions.
7. Make sure that the power supply cord is undamaged and does not run under the oven or over any hot or sharp surface.
8. The socket must be readily accessible so that it can be easily unplugged in an emergency.
9. Do not use the oven outdoors.

Microwave cooking principles

1. Arrange food carefully. Place thickest areas towards outside of dish.
2. Watch cooking time. Cook for the shortest amount of time indicated and add more as needed. Food severely overcooked can smoke or ignite.
3. Cover foods while cooking. Covers prevent spattering and help foods to cook evenly.
4. Turn foods over once during microwaving to speed cooking of such foods as chicken and hamburgers. Large items like roasts must be turned over at least once.
5. Rearrange foods such as meatballs halfway through cooking both from top to bottom and from the center of the dish to the outside.

Utensils guide

1. The ideal material for a microwave utensil is transparent to microwave, it allows energy to pass through the container and heat the food.
2. Microwave cannot penetrate metal, so metal utensils or dishes with metallic trim should not be used.
3. Do not use recycled paper products when microwave cooking, as they may contain small metal fragments which may cause sparks and/or fires.
4. Round /oval dishes rather than square/oblong ones are recommend, as food in corners tends to overcook.
5. Narrow strips of aluminum foil may be used to prevent overcooking of exposed areas. But be careful don't use too much and keep a distance of 1 inch (2.54cm) between foil and cavity

The list below is a general guide to help you select the correct utensils.

COOKWARE	MICROWAVE
Heat-Resistant Glass	Yes
Non Heat-Resistant Glass	No
Heat-Resistant Ceramics	Yes
Microwave-Safe Plastic Dish	Yes
Kitchen Paper	Yes
Metal Tray	No
Metal Rack	No
Aluminum Foil & Foil Container	No

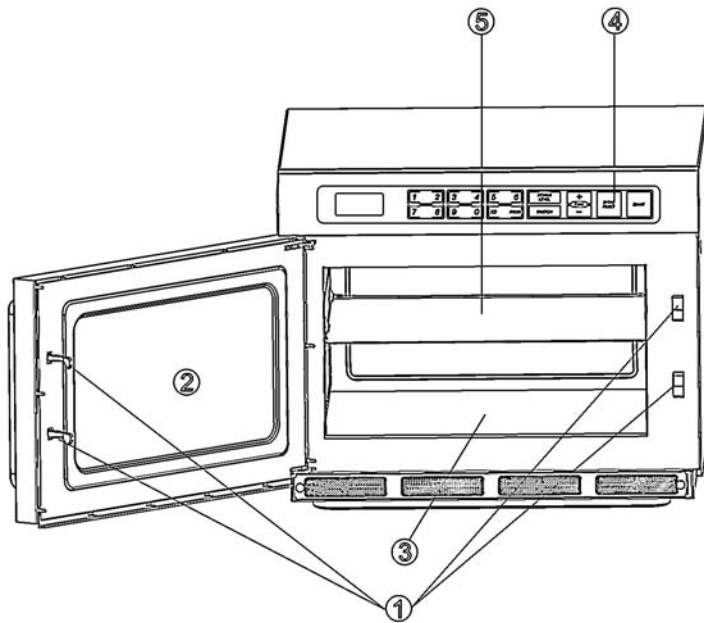

1. Door Safety Lock System
2. Oven Window
3. Cavity Floor
4. Control Panel
5. Ceramic Board

The ceramic board is removable, you can install or remove it following the steps below :
To install the ceramic board :

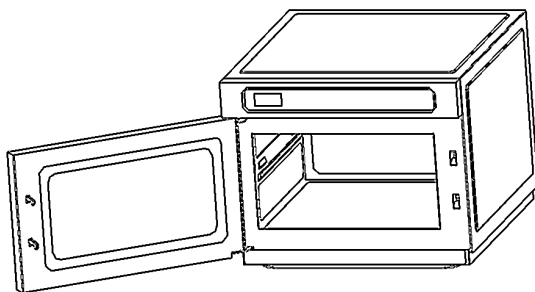

1. Cut off the power, install the ceramic board until the cavity is cool down to prevent scald.

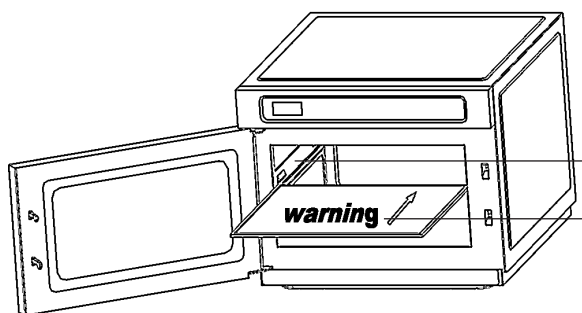

2. Hold the ceramic board with both hands and push it along the groove gently, or it may cause the board damaged. Please make sure the board is installed between the groove, not above it. And the board's warning is seeable and in the front of the board.

Install the board between the groove.

The board's warning is seeable and in the front of the board.

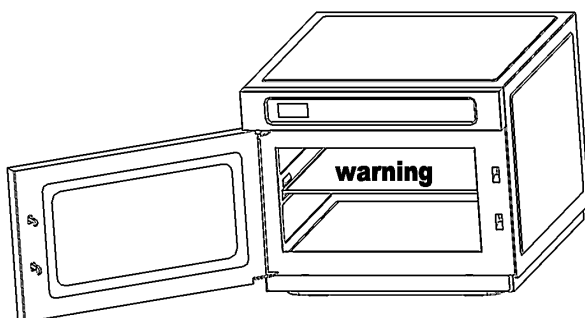

3. Please make sure the ceramic board is push to the end of the cavity. If you do not install it well, the door cannot be close normally.

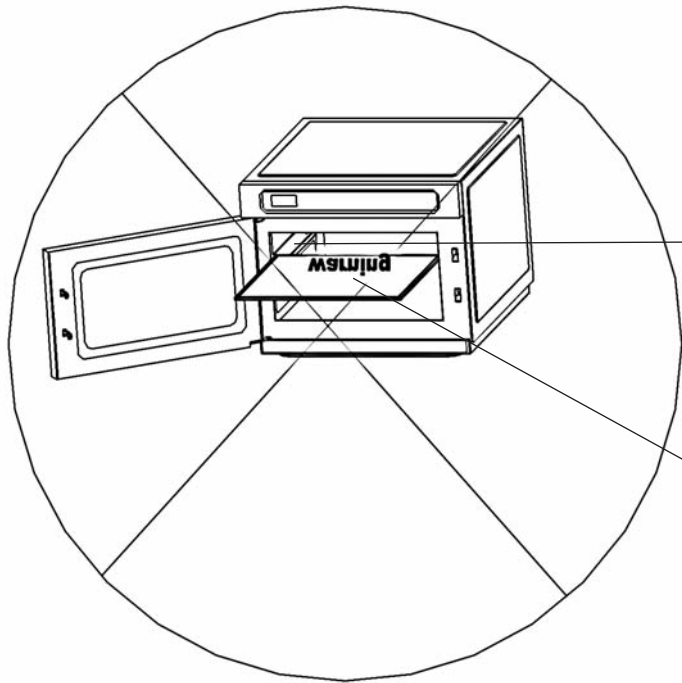

Do not install the ceramic board like this :

Never install the board above the groove.

Never place the board with the warning in the back of it.

To remove the ceramic board from the cavity :

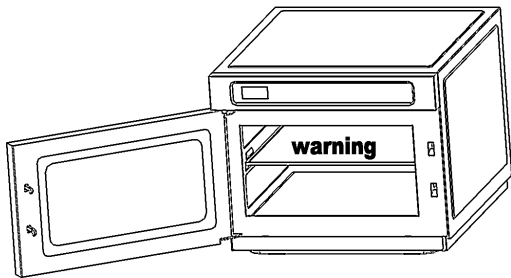

1. Cut off the power, remove the ceramic board until the cavity and the board are cool down to prevent scald.

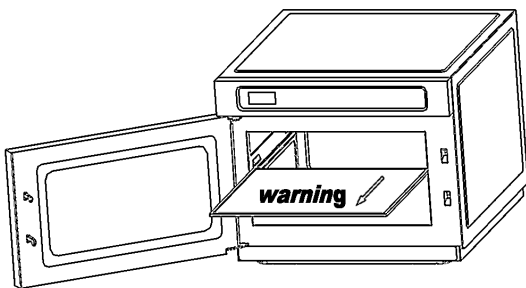

2. Pull the ceramic board along the groove from the cavity gently, do not overexert or shake it to prevent damaged.

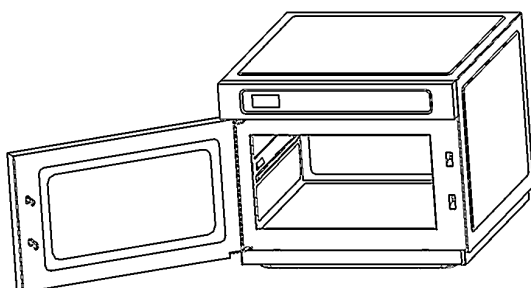

3. Hold the ceramic board gently for it is breakable and should be place well.

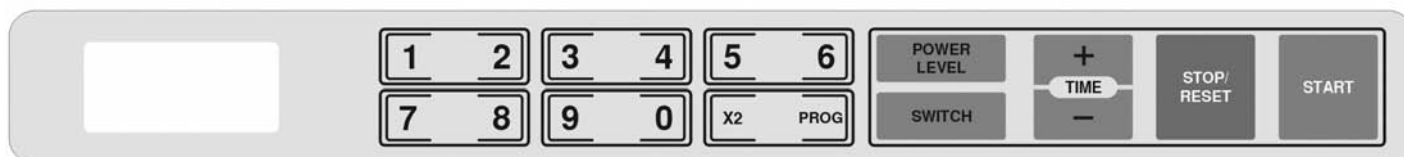

Display Screen

Cooking time, power, indicators and present time are displayed.

Number Pads

Press these button to set the cooking time, to set a cooking program etc.

X2

Press to store a cooking program.

Prog

Press to store a multi-stage cooking program. It is also used to set child lock.

Power Level

Press to select a microwave cooking power.

Switch

Press to switch the oven to cook under single tube or double tubes cooking mode.

Time +/-

Press to adjust the cooking time.

Stop/Reset

Press this button stop or cancel a cooking program.

Start

Press to start cooking program.

How to set the oven controls

MICROWAVE COOKING

Microwave cooking allows you to customize cooking power and time. First, select a power level by pressing the Power Level button a number of times (see the table below). Maximum cooking time is 99 minutes and 99 seconds. Suppose you want to cook for 5 minute at 80% power level.

1. Open the door and place food in the oven, close it.
2. Press Power Level button a number of times till the screen show the intended power.

Press Power Level button	Power level
Once	100% (HI)
Twice	80% (MED)
Thrice	30% (DEF)

3. Use the number padal to enter cooking time until the correct cooking time (5:00) is displayed.
4. Press Start button to start.

NOTE: After the cooking time ends, the system will beep once and 0 is displayed. Before starting another cooking session, press Stop/Reset pad to clear the display and reset the system.

MULTI-STAGE COOKING

Food may require different periods or stages cooking with different power levels and cooking times. You can set up to 3 stages cooking manually.

Suppose you want to set the following program :

- First stage : 5 minutes of DEF microwave power cooking ;
- Second stage : 3 minutes of HI microwave power cooking ;
- Third stage : 1 minutes of MED microwave power cooking.

Step :

1. Open the door and place food in the oven, close it.
2. Press Power Level three times and press number pad to enter the cooking time.
3. Press Power Level once and press number pad to enter the cooking time.
4. Press Power Level twice and press number pad to enter the cooking time.
5. Press Start to start cooking.

SAVE A MULTI- STAGE COOKING TO A NUMBER KEY

For frequently used cooking program, you can save it to a number key and conveniently activate it by touching the number key and then START pad.

Each of the number keys is pre- set with a cooking program. In waiting mode, touch any of the ten number pads, you are selecting a cooking program, then press START pad to start the preset program.

The following are default settings for each of the number keys

Number/Memory Pads	1	2	3	4	5	6	7	8	9	0
Preset Cooking Time	:10	:20	:30	:45	1:00	1:30	2:00	2:30	3:00	3:30

The user is free to reset the cooking program stored under each of the ten number keys anytime. In order to set a cooking program, which may contain up to 3 stages consecutive cooking periods with different power levels, and to designate a number key to this program, see the example below:

To set medium power cooking for 8 min. and save it to number pad 5:

1. Open the door and place food in the oven, close it.
2. Touch Prog once.
3. Press number pad 5.
4. Press Power Level twice to select MED.
5. Touch number pads 8, 0, 0.
6. Press Prog to save.

NOTE : When the program has been saved, you can press START to start cooking or you can also press STOP/RESET pad to cancel.

You can set a two or three stages cooking program by repeating the steps 4 and 5 once or twice.

Suppose you want to set a multi- stage cooking program to number pad 3.

First stage : 5 minutes of DEF microwave power cooking ;

Second stage : 3 minutes of HI microwave power cooking ;

Third stage : 1 minutes of MED microwave power cooking.

Step :

1. Open the door and place food in the oven, close it.
2. Touch Prog once.
3. Press number pad 3.
4. Press Power Level three times and press number pad to enter the cooking time.
5. Press Power Level once and press number pad to enter the cooking time.
6. Press Power Level twice and press number pad to enter the cooking time.
7. Press Prog to save.

Note: If you want the oven to start immediately after you touching any of the number keys instead of after you touching the Start pad, press and hold down Stop/Reset for 5 sec until "P L" appears on display; now you don't need to press Start pad after selecting a cooking program by touching any of the number keys.

If you want to cancel the auto- number start setting, you can press and hold down Stop/Reset for 5 sec until "P PROG" appears on display.

HOW TO USE THE X2 PAD

More cooking programs can be stored under the number keys by using the X2 function.

In waiting mode, press X2, any of the number keys, and the Start pad, you can recall a preset cooking program as follows:

Number/Memory Pads	1	2	3	4	5	6	7	8	9	0
Preset Cooking Time	:20	:40	1:00	1:30	2:00	3:00	4:00	5:00	6:00	7:00

X2 function can only program one stage cooking. After setting is finished, press Stop/Reset to return to waiting mode. The oven will start after you touching X2, any of the number keys and then the Start pad.

For example, to use the X2 function, and save a program of full power and 3 minutes cooking to number pad 8.

1. Open the door and place food in the oven, close it.
2. Touch Prog once.
3. Touch X2 pad once.
4. Press number pad 8.
5. Press Power Level once.
6. Touch number pads 3, 0, 0.
7. Press Prog to save.

NOTE : When the program has been saved, you can press START to start cooking or you can also press Stop/Reset pad to cancel. If you want the oven to start immediately after you touching any of the number keys instead of after you touching the Start pad, press and hold down Stop/Reset for 5 sec until "P L" appears on display; now you don't need to press Start pad after selecting a cooking program by touching any of the number keys.

If you want to cancel the auto- number start setting, you can press and hold down Stop/Reset for 5 sec until "P PROG" appears on display.

COUNT OF OPERATIONS

You can read the count of how many times the oven has been used. To do this,

1. In waiting mode, press and hold down Stop/Reset.
2. Touch Power Level pad. The number on display shows how many times the oven has been used.

This function is for the user to analyze the usage of the oven and the traffic flow at a particular location where the oven is being used commercially.

SWITCH

The oven can use single tube or double tubes to cook. For single tube mode, you can save power, while for double tubes, you can use less time to cook. The default setting for the oven is double tubes, however, you can press Switch to change. Select it before setting a cooking program.

ADJUST THE COOKING TIME

During cooking, you can press +/- to adjust the cooking time. Each press to adjust 20 seconds. The maximum time you can set is 1H :99 seconds. For the preset program, you cannot adjust the cooking time by pressing +/- .

CHILD PROOF LOCK

In waiting mode, press and hold Prog for 5 seconds. The oven is locked.

To release child lock,

Press and hold Prog for 5 seconds, the oven goes to normal.

RETURN TO FACTORY SETTING

If you want the oven return to the default factory setting, you can press Start pad and plug in the oven until "00 00" shows on the screen, then press the following pads one by one : "1","2","3","4","5","6","7","8","9","0","Power Level","X2","Prog","Switch","+","-","Stop/Reset","Start". And the screen will show "00 :18" ,open and close the door, then open it again. Beep will be heard to signal to oven is back to factory setting.

Cleaning and care

1. Turn off the oven and remove the power plug from the wall socket before cleaning.
2. Keep the inside of the oven clean. When food splatters or spilled liquids adhere to oven walls, wipe with a damp cloth. Mild detergent may be used if the oven gets very dirty. Avoid the use of spray and other harsh cleaners as they may stain, streak or dull the door surface.
3. The outside surfaces should be cleaned with a damp cloth. To prevent damage to the operating parts inside the oven, water should not be allowed to seep into the ventilation openings.
4. Wipe the door and window on both sides, the door seals and adjacent parts frequently with a damp cloth to remove any spills or splatters. Do not use abrasive cleaner.
5. Do not allow the control panel to become wet. Clean with a soft, damp cloth. When cleaning the control panel, leave oven door open to prevent oven from accidentally turning on.
6. If steam accumulates inside or around the outside of the oven door, wipe with a soft cloth. This may occur when the microwave oven is operated under high humidity condition. And it is normal.
7. It is occasionally necessary to remove the glass tray for cleaning. Wash the tray in warm sudsy water or in a dishwasher.
8. The roller ring and oven floor should be cleaned regularly to avoid excessive noise. Simply wipe the bottom surface of the oven with mild detergent. The roller ring may be washed in mild sudsy water or dishwasher. When removing the roller ring from cavity floor for cleaning, be sure to replace in the proper position.
9. Remove odors from your oven by combining a cup of water with the juice and skin of one lemon in a deep microwaveable bowl, microwave for 5 minutes. Wipe thoroughly and dry with a soft cloth.
10. When it becomes necessary to replace the oven light, please consult a dealer to have it replaced.
11. The oven should be cleaned regularly and any food deposits removed. Failure to maintain the oven in a clean condition could lead to deterioration of the surface that could adversely affect the life of the appliance and possibly result in a hazardous situation.
12. Please do not dispose this appliance into the domestic rubbish bin; it should be disposed to the particular disposal center provided by the municipalities.

Before you call for service

If the oven fails to operate:

1. Check to ensure that the oven is plugged in securely. If it is not, remove the plug from the outlet, wait 10 seconds, and plug it in again securely.
2. Check for a blown circuit fuse or a tripped main circuit breaker. If these seem to be operating properly, test the outlet with another appliance.
3. Check to ensure that the control panel is programmed correctly and the timer is set.
4. Check to ensure that the door is securely closed engaging the door safety lock system. Otherwise, the microwave energy will not flow into the oven

IF NONE OF THE ABOVE RECTIFIES THE SITUATION, THEN CONTACT A QUALIFIED TECHNICIAN. DO NOT TRY TO ADJUST OR REPAIR THE OVEN YOURSELF.



WICHTIGE SICHERHEITSVORSCHRIFTEN Dieses Symbol weist auf einen SICHERHEITSHINWEIS hin.



ACHTUNG

Treffen Sie bei der Verwendung elektrischer Geräte unter anderem die folgenden grundlegende Sicherheitsmaßnahmen:

WARNUNG: Zum Schutz vor Verbrennungen, Stromschlag, Brand, Verletzungen oder übermäßige Aussetzung gegenüber Mikrowellenstrahlung:

- | | | |
|---|---|---|
| <ol style="list-style-type: none"> 1. Lesen Sie aufmerksam alle Hinweise, bevor Sie das Gerät verwenden. 2. Das Gerät darf nur für den in dieser Anleitung beschriebenen Verwendungszweck eingesetzt werden. Das Gerät keinen chemischen Substanzen oder ätzenden Dämpfen aussetzen. Dieses Herdmodell wurde speziell für das Aufwärmen, Garen und Trocknen von Lebensmitteln konzipiert. Es wurde weder für industrielle noch experimentelle Zwecke konzipiert. 3. Den Herd nicht leer in Betrieb nehmen. 4. Das Gerät nicht mit beschädigtem Kabel oder Stecker verwenden bzw. wenn es nicht korrekt funktioniert, beschädigt oder heruntergefallen ist. Ist das Netzkabel beschädigt, muss es vom Hersteller bzw. von dessen Servicepartner oder einer ähnlich qualifizierte Person ausgetauscht werden, um Gefahren zu vermeiden. 5. WARNUNG: Kindern darf die Benutzung des Herdes ohne Aufsicht nur erlaubt werden, wenn eine ausreichende Anweisung gegeben wurde, die das Kind in die Lage versetzt, das Gerät in sicherer Weise bedienen und die Gefahren einer falschen Bedienung verstehen zu können. 6. Zur Verringerung des Brandrisikos im Herd- Innenraum: <ol style="list-style-type: none"> a. Behalten Sie den Herd im Auge, wenn Sie Lebensmittel in Behältern aus Kunststoff oder Papier erwärmen, da diese sich entzünden können. b. Entfernen Sie Verschlussdrähte von Tüten aus Papier bzw. Kunststoff, bevor Sie diese in den Herd stellen. | <ol style="list-style-type: none"> c. Wenn Rauch festgestellt wird, ist das Gerät abzuschalten, der Stecker zu ziehen und die Tür geschlossen zu halten, um eventuell auftretende Flammen zu ersticken. d. Den Innenraum des Ofens nicht als Aufbewahrungsort nutzen. Lagern Sie bei Nicht- Verwendung des Herdes im Inneren weder Produkte aus Papier, Küchenutensilien noch Lebensmittel. 7. WARNUNG: Flüssigkeiten oder andere Lebensmittel nicht in geschlossenen Behältern aufwärmen, da diese aufplatzen können. 8. Eine Erwärmung von Getränken mit Mikrowellen kann zu einem verzögert ausbrechenden Kochen führen, deshalb ist beim Hantieren mit dem Behälter Vorsicht geboten. 9. Keine Lebensmittel im Herd frittieren/braten. Heißes Öl kann die Herd- Bauteile und die Utensilien beschädigen und Hautverbrennungen verursachen. 10. Erwärmen Sie nicht Eiern mit intakter Schale oder ganze hartgekochte Eier, da diese auch noch nach dem Erwärmen in der Mikrowelle platzen können. 11. Perforieren Sie Lebensmittel mit dicker Haut, wie z. B. Kartoffeln, Kürbisse, Äpfel und Kastanien vor dem Garen. 12. Der Inhalt von Babyflaschen und Gläsern mit Kindernahrung muss umgerührt oder geschüttelt und die Temperatur vor dem Gebrauch überprüft werden, um Verbrennungen zu vermeiden. 13. Küchenutensilien können durch die von den erwärmten Lebensmitteln übertragene Wärme heiß werden. | <p>Möglicherweise sind Topflappen zur Handhabung der Utensilien erforderlich.</p> <ol style="list-style-type: none"> 14. Prüfen Sie vor der Verwendung der Utensilien, ob diese mikrowellentauglich sind. 15. WARNUNG: Nicht qualifizierte Personen dürfen keine Wartungs- oder Reparaturarbeiten ausführen, bei denen Abdeckungen entfernt werden müssen, die dem Schutz vor Mikrowellenstrahlen dienen, da dies gefährlich ist. 16. Dieses Produkt ist als Gerät der Gruppe 2 Klasse B ISM klassifiziert. Dieses Produkt ist ein ISM- Gerät der Gruppe 2 Klasse B. Gruppe 2 umfasst alle ISM- Geräte (industrielle, wissenschaftliche, medizinische) in denen Radiofrequenzenergie entsteht und/oder in Form von elektromagnetischer Ausstrahlung zur Bearbeitung von Material benutzt wird, sowie Funkerosionsgeräte. Bei Geräten der Klasse B handelt es sich um Geräte für den Hausgebrauch oder an Stromversorgungsnetzen, die Wohngebäude speisen. 17. Dieses Gerät ist nicht dafür bestimmt, durch Personen (einschließlich Kinder) mit eingeschränkten physischen, sensorischen oder geistigen Fähigkeiten oder mangels Erfahrung und/oder mangels Wissen benutzt zu werden, es sei denn, sie werden durch eine für ihre Sicherheit zuständige Person beaufsichtigt oder erhielten von ihr Anweisungen, wie das Gerät zu benutzen ist. 18. Kinder müssen beaufsichtigt werden, um sicherzustellen, dass sie nicht mit dem Gerät spielen. |
|---|---|---|

SICHERHEITSHINWEISE ZUR VERMEIDUNG EINER AUSSETZUNG GEGENÜBER MIKROWELLENSTRAHLUNG

1. Den Herd **nicht** mit offener Tür verwenden, da Sie dadurch gefährlicher Mikrowellenstrahlung ausgesetzt sind. Wichtig: die Sicherheitsverriegelung nicht manipulieren oder aufbrechen.
2. **Keine** Objekte zwischen der Frontfläche des Herdes und der Tür platzieren und verhindern, dass sich Reinigungsmittel- bzw. Schmutzreste im Schließbereich ansammeln.
3. Den Herd **nicht** verwenden, wenn er beschädigt ist.. Es ist sehr wichtig, die Herdtür korrekt zu schließen, um Schäden an folgenden Elementen zu vermeiden:
 1. Tür (Öffnungsbereich),
 2. Scharniere und Schließhaken (beschädigt oder locker),
 3. Schließflächen und Türdichtungen.
4. Der Herd darf ausschließlich von entsprechend qualifiziertem Fachpersonal eingestellt oder repariert werden.

HEBEN SIE DIESE ANLEITUNG AUF

WICHTIGE SICHERHEITSVORSCHRIFTEN LESEN SIE DIE ANLEITUNG AUFMERKSAM UND HEBEN SIE SIE AUF



ACHTUNG

Treffen Sie bei der Verwendung elektrischer Geräte grundlegende Sicherheitsmaßnahmen zum Schutz vor Verbrennungen, Stromschlag, Brand oder Verletzungen. Maßnahme gegen das Risiko eines Brandes im Herd- Innenraum:

- a. Die Lebensmittel nicht zu stark garen. Vorsicht ist geboten, wenn Papier oder sonstige brennbare Stoffe im Herdinneren sind.
- b. Vor der Verwendung von Tüten aus Papier oder Plastik alle Metallklammern entfernen.
- c. Gerät ein Material im Herd in Brand, die Tür geschlossen halten, den Herd ausschalten und das Netzkabel abziehen bzw. die Spannungszufuhr über die Sicherung oder die Hauptsicherung unterbrechen.
- d. Das Herdinnere nicht als Aufbewahrungsort verwenden. Keine Produkte aus Papier, Küchenutensilien oder Lebensmittel im Herdinneren aufbewahren, wenn dieser nicht verwendet wird.



ACHTUNG

Aufgrund der Oberflächenspannung, können sich Flüssigkeiten wie Wasser, Kaffee oder Tee auf eine Temperatur oberhalb des Siedepunkts erhitzen, ohne das Anzeichen dafür vorliegen. Es müssen nicht unbedingt Anzeichen für das Erreichen des Siedepunkts, wie z.B. Blasenbildung vorliegen, wenn Sie den Behälter aus der Mikrowelle herausnehmen. Daher können die Flüssigkeiten beim Einführen eines Löffels oder sonstiger Utensilien anfangen zu kochen. So verringern Sie das Verletzungsrisiko:

- e. Flüssigkeiten nicht wieder aufwärmen.
- f. Vor dem Aufwärmen und in der Mitte des Aufwärmvorgangs die Flüssigkeit umrühren.
- g. Keine Behälter mit geraden Wänden und engem Hals verwenden.
- h. Nach dem Aufwärmen der Flüssigkeit, den Behälter vor dem Herausnehmen eine kurze Zeit im Mikrowellenherd ruhen lassen.
- i. Vorsicht beim Einführen eines Löffels oder sonstiger Utensilien in den Behälter.



WARNUNG

- | | | |
|---|--|--|
| <ol style="list-style-type: none"> 1. Dieses Gerät AUSSCHLIESSLICH zu dem vorgesehenen und in dieser Anleitung beschriebenen Zweck verwenden. Das Gerät keinen chemischen Substanzen oder ätzenden Dämpfen aussetzen. Dieses Herdmodell wurde speziell für das Aufwärmen, Garen und Trocknen von Lebensmitteln konzipiert. Es wurde weder für industrielle noch experimentelle Zwecke konzipiert. 2. Den Herd nicht verwenden, wenn Gegenstände oder Lebensmittel in ihm gelagert sind. Dabei kann er beschädigt werden. 3. Den Herd nicht zum Braten vollständig in Öl getauchter Lebensmittel verwenden. Das Öl kann sich wieder erhitzen und seine Handhabung kann gefährlich sein. 4. Mikrowellenenergie nicht zum Garen oder Wiederaufwärmen von Eiern mit intakter Schale oder intaktem Eidotter verwenden. Hierbei kann sich Druck aufstauen und eine Explosion verursachen. Vor dem Garen mit einer Gabel oder einem Messer das Eigelb einstechen. 5. Die Haut von Kartoffeln, Tomaten und | <ol style="list-style-type: none"> ähnlichen Lebensmitteln vor dem Garen mit Mikrowellenenergie einstechen. Hat die Haut Öffnungen, kann der Dampf gleichmäßig entweichen. 6. Nur Popcorn verwenden, das in speziell für Mikrowellenherde konzipierten und entsprechend ausgewiesenen Tüten verkauft wird. Die Zeit, bis die Maiskörner anfangen zu springen, ist je nach Leistung des Mikrowellenherds unterschiedlich. Die Mikrowelle ausschalten, sobald die Körner nicht mehr springen. Andernfalls verkohlt oder verbrennt das Popcorn. Den Herd beaufsichtigen. 7. Keine Küchenthermometer in den Herd einführen. Die meisten Thermometer enthalten Quecksilber und können einen elektrischen Lichtbogen erzeugen oder Schäden und einen Ausfall des Herds verursachen. 8. Keine Utensilien aus Metall in den Herd einführen. 9. Niemals Papier, Kunststoff oder sonstige brennbaren Materialien verwenden, die nicht ausdrücklich zum Garen vorgesehen sind. | <ol style="list-style-type: none"> 10. Keine Papierservietten verwenden, die Nylon oder sonstige synthetische Fasern enthalten. Synthetische Fasern können bei Erwärmung schmelzen und das Papier zünden. 11. Keine geschlossenen Behälter oder Plastiktüten im Herd aufwärmen. Lebensmittel und Flüssigkeiten können schnell expandieren und dazu führen, dass der Behälter oder die Tüte aufplatzt. Behälter bzw. Tüten vor dem Aufwärmen perforieren oder öffnen. 12. Den Herd regelmäßig reinigen und alle im Herd vorhandenen Lebensmittelreste entfernen. Den Herd sauber halten, um eine Abnutzung der Oberflächen zu verhindern. Eine nicht ausreichende Reinigung kann die Lebensdauer des Geräts verkürzen und gefährliche Situationen hervorrufen. 13. Das Kabel fern von heißen Oberflächen halten. 14. Das Kabel und den Stecker nicht in Wasser tauchen. 15. Den Herd ausschließlich zu kommerziellen Zwecken verwenden. |
|---|--|--|

ERDUNGSANLEITUNG

Dieses Gerät ist zu erden. Der Herd ist mit einem Kabel mit Erdungsleitung ausgestattet, die mit einem Erdungsstecker versehen ist. Dieser Stecker ist an eine korrekt installierte und geerdete Anschlussdose anzuschließen. Die Erdung reduziert das Stromschlagrisiko, da der Strom bei einem Kurzschluss umgeleitet wird. Ein separater Stromkreis ausschließlich für den Herd wird empfohlen. Die Verwendung von Hochspannung kann gefährlich sein und einen Brand bzw. andere Unfälle verursachen, die den Herd beschädigen können.

WARNUNG Bei einer unsachgemäßen Verwendung des Erdungssteckers besteht Stromschlaggefahr.

Hinweis:

1. Setzen Sie sich bei Fragen zur Erdung oder zum elektrischen Anschluss mit einem qualifizierten Elektriker oder Serviceberater in Verbindung.
2. Weder der Hersteller noch der Händler haften für Schäden am Herd oder Verletzungen, die auf eine Nicht-Beachtung der Vorgehensweise beim elektrischen Anschluss zurückzuführen sind.

Die Drahtfarben in diesem Kabel sind wie folgt codiert:

grün und gelb = ERDUNG

blau = NEUTRAL

braun = SPANNUNGSFÜHREND

Technische Daten

Spannungsversorgung	230-240V / 50 Hz
Leistungsaufnahme (Mikrowelle)	2800W (2 Röhren), 1400W (1 Röhre)
Nenn- Ausgangsleistung der Mikrowelle	1800W (2 Röhren), 900W (1 Röhre)
Betriebsfrequenz	2450 MHz
Außenabmessungen	405mm (H) X 490mm (B) X 637mm (T)
Innenabmessungen	224mm (H) X 374mm (B) X 378mm (T)
Herdkapazität	30 Liter
Gleichmäßigkeit	Drehtellersystem
Nettogewicht	ca. 34,5 kg

*Die Technische Daten können ohne Benachrichtigung geändert werden.

Installation

1. Alle Verpackungsmaterialien aus dem Inneren des Herdes herausnehmen.
2. **WARNUNG:** Den Herd auf Beschädigungen prüfen wie z. B. falsch ausgerichtete oder verbogene Tür, beschädigte Schließflächen und Türdichtungen beschädigte oder lose Scharniere und Schließhaken der Tür und Beulen im Innenraum oder in der Tür. Wenn Sie Schäden feststellen, betreiben Sie den Herd nicht und setzen Sie sich mit qualifiziertem Kundendienst in Verbindung.
3. Den Herd auf einer ebenen Fläche installieren, die stabil genug ist, um das Herdgewicht samt Inhalt zu tragen (hierbei das max. mögliche Gewicht des Inhalts berücksichtigen).
4. Setzen Sie diesen Herd keiner großen Hitze, Nässe oder hoher Luftfeuchtigkeit aus. Halten Sie leicht brennbare Materialien fern.
5. Um eine einwandfreie Funktion des Herdes zu gewährleisten, stellen Sie ihn an einen Platz mit ausreichender Luftzufuhr. Der Ofen muss einen Mindestabstand von 20 cm nach oben, 10 cm auf der Rückseite und 5 cm an beiden Seiten haben. Verdecken Sie die Belüftungsschlitze nicht. Entfernen sie die Füße nicht.
6. Benutzen Sie den Ofen nur, wenn der Glas- Drehteller, Laufräder und Welle in der richtigen Position sind.
7. Versichern Sie sich, dass die Netzleitung unbeschädigt ist und nicht unter dem Herd entlang oder über eine heiße oder scharfe Stelle führt.
8. Die Steckdose muss leicht zugänglich sein, um im Notfall den Stecker sofort ziehen zu können.
9. Benutzen Sie das Gerät nicht im Freien.

Funktionsweise der Mikrowelle

1. Arrangieren Sie das Essen so, dass sich die dicksten Teile am äußeren Rand des Tellers befinden.
2. Beachten Sie die Kochzeit. Kochen Sie die kürzeste angegebene Zeit und fügen Sie ggf. mehr hinzu. Bei zu langer Kochzeit können Nahrungsmittel anfangen zu rauchen oder sich entzünden.
3. Decken Sie die Nahrung ab. Sie gart dadurch gleichmäßiger und es spritzt weniger.
4. Wenden Sie das Gargut zwischendrin, der Garvorgang von Lebensmitteln, wie z. B. von Hühnchen und Hamburgern, kann dadurch beschleunigt werden. Große Teile müssen mindest einmal gewendet werden.
5. Arrangieren Sie Lebensmittel wie z. B. Fleischbällchen nach Ablauf der Hälfte der Garzeit von oben nach unten, oder von der Mitte nach außen.

Leitfaden für Utensilien

1. Das ideale Zubehör lässt Mikrowellen durchdringen. Es erlaubt der Mikrowellenstrahlung hindurchzugehen, so dass die Nahrung erwärmt wird und nicht das Zubehör.
2. Mikrowellen können Metall nicht durchdringen, weshalb metallene Gegenstände oder Teller mit Metallrand nicht verwendet werden sollten.
3. Benutzen Sie kein Recyclingpapier in der Mikrowelle, da dieses Metallfragmente enthalten kann, die Funkenbildung und/oder einen Brand verursachen können.
4. Runde und ovale Behälter sind zu bevorzugen, da in eckigen das Essen in den Ecken zu stark erhitzt wird.
5. Feine Alufolienstreifen können verwendet werden, um eine Überhitzung freiliegender Bereiche zu verhindern. Verwenden Sie jedoch nur wenig Alufolie und halten Sie einen Abstand von 1 Zoll (2,54 cm) zwischen der Folie und den Innenwänden ein.

Die nachfolgende Liste gibt einen Anhaltspunkt für passende Utensilien.

GESCHIRR	MIKROWELLE
hitzebeständiges Glas	Ja
nicht- hitzebeständiges Glas	Nein
hitzebeständige Keramik	Ja
Geschirr aus mikrowellensicherem Kunststoff	Ja
Backpapier	Ja
Metalltablett	Nein
Metallrost	Nein
Alufolie bzw. - behälter	Nein

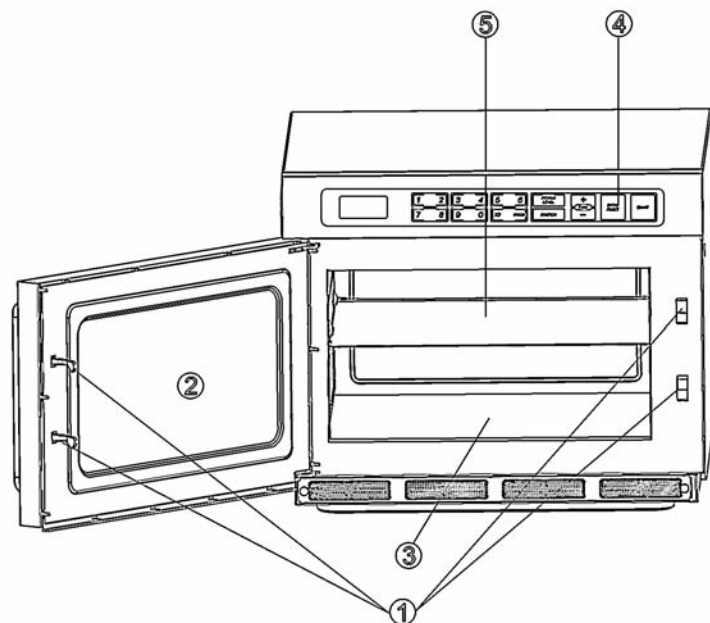

1. Sicherheitsverriegelung der Tür
2. Herdfenster
3. Innenboden
4. Bedienfeld
5. Keramikplatte

Die Keramikplatte lässt sich in folgenden Schritten entfernen/installieren:
Installation der Keramikplatte:

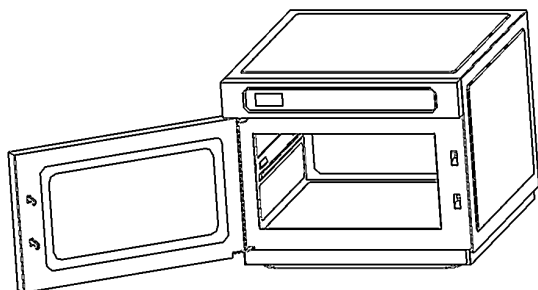

1. Unterbrechen Sie die Spannungszufuhr und installieren Sie die Keramikplatte erst dann, wenn der Innenraum abgekühlt ist, um Verbrennungen zu vermeiden.

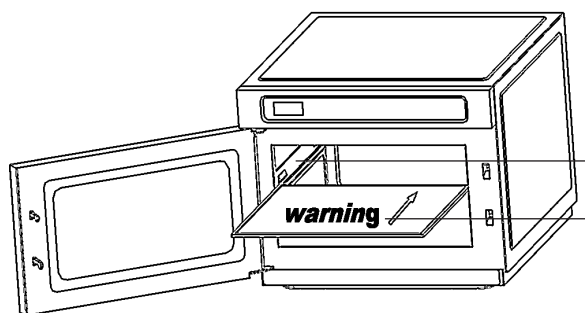

2. Halten Sie die Keramikplatte mit beiden Händen fest und schieben Sie sie entlang der Nut. Andernfalls wird die Platte beschädigt. Stellen Sie sicher, dass die Platte in der Nut liegt und nicht über ihr. Das Warnschild der Platte muss auf der Vorderseite der Platte sichtbar sein.

Die Platte muss in der Nut liegen.

Das Warnschild der Platte muss auf der Vorderseite der Platte sichtbar sein.

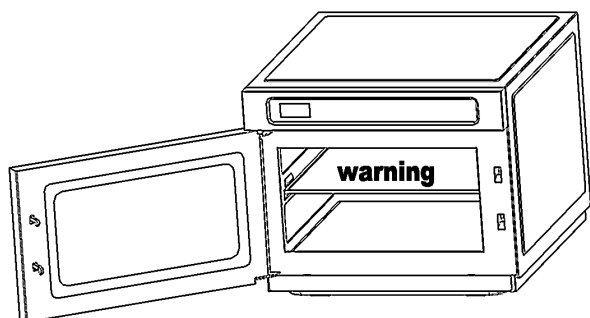

3. Stellen Sie sicher, dass die Keramikplatte bis zum Anschlag in den Innenraum geschoben ist. Bei einer fehlerhaften Installation kann die Tür nicht korrekt geschlossen werden.

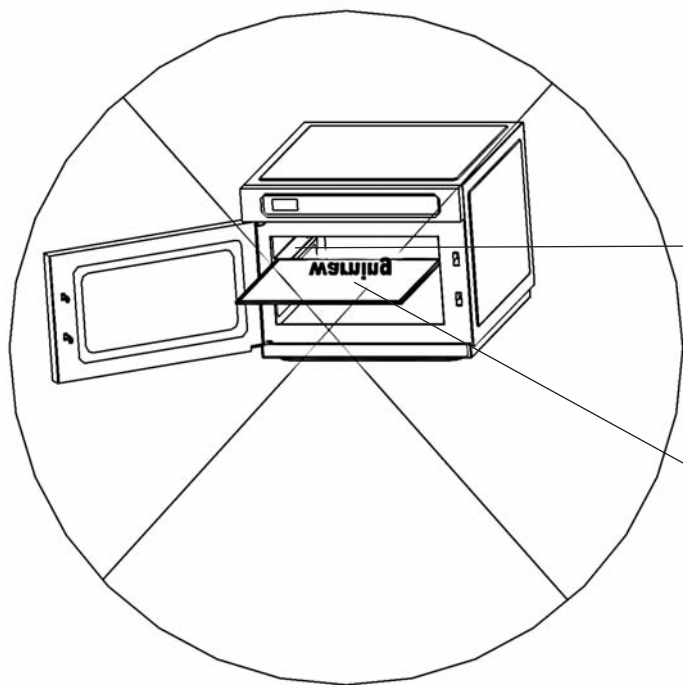

Verhindern Sie bei der Installation der Keramikplatte Folgendes:

Die Platte nicht über der Nut installieren.

Die Platte mit dem Warnschild nach hinten montieren.

Entfernen der Keramikplatte aus dem Innenraum:

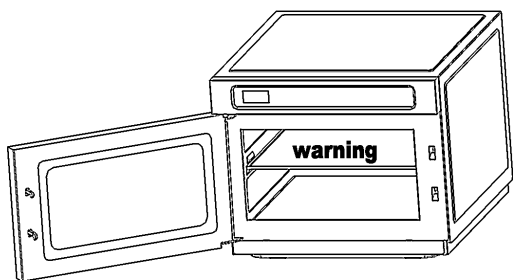

1. Unterbrechen Sie die Spannungszufuhr und entfernen Sie die Keramikplatte erst dann, wenn der Innenraum und die Platte abgekühlt sind, um Verbrennungen zu vermeiden.

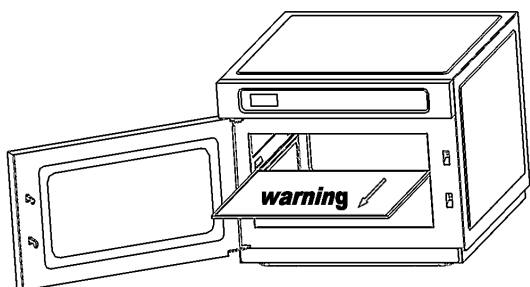

2. Ziehen Sie die Keramikplatte vorsichtig entlang der Nut aus dem Innenraum heraus. Üben Sie dabei keine übermäßigen Zug- und Stoßkräfte aus, damit sie nicht beschädigt wird.

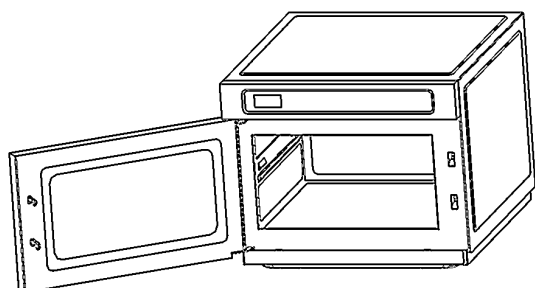

3. Halten Sie die Keramikplatte vorsichtig fest, da sie zerbrechlich ist und vorsichtig abgesetzt werden muss.



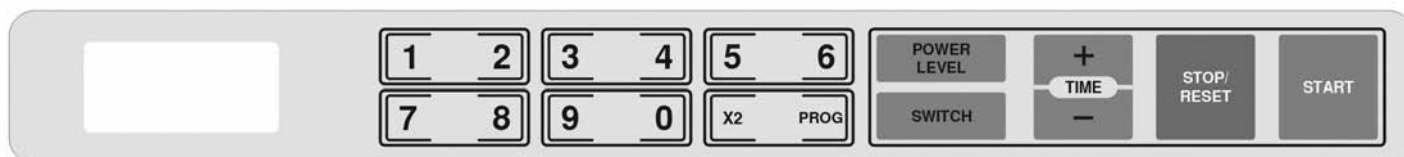

Anzeigebildschirm

Zeigt die Garzeit, Leistung, Anzeigen und die aktuelle Zeit an.

Nummerntasten

Mit diesen Tasten können Sie die Garzeit, ein Garprogramm usw. einstellen.

X2

Drücken Sie diese Taste, um ein Garprogramm zu speichern.

Prog

Drücken Sie diese Taste, um ein mehrstufiges Garprogramm zu speichern. Wird auch zur Aktivierung der Kindersicherung verwendet.

Power Level (Leistungsstufe)

Drücken Sie diese Taste, um die Garleistung der Mikrowelle einzustellen.

Switch (Umschalter)

Drücken Sie diese Taste, um den Garmodus des Herdes von einer Röhre auf zwei Röhren umzuschalten.

Time +/-

Drücken Sie diese Taste, um die Garzeit einzustellen.

Stop/Reset

Drücken Sie diese Taste, um ein Garprogramm zu stoppen oder abzubrechen.

Start

Drücken Sie diese Taste, um ein Garprogramm zu aktivieren.

Einstellen der Herdsteuerung

MICROWELLENZUBEREITUNG

Bei der Mikrowellenzubereitung können Sie die Garleistung und -zeit einstellen. Wählen Sie zunächst die Leistungsstufe, indem Sie die Leistungsstufentaste entsprechend drücken (siehe nachstehende Tabelle). Die max. Garzeit beträgt 99 Minuten und 99 Sekunden. Beispiel: Sie möchten ein Garzeit von 5 Minuten bei einer Leistungsstufe von 80 % einstellen.

- Öffnen Sie die Tür, stellen Sie die Lebensmittel in den Herd und schließen Sie die Tür.
- Drücken Sie die Power Level - Taste so oft, bis der Bildschirm die gewünschte Leistung anzeigt.

Drücken Sie die Power Level -Taste	Leistungsstufe
1x	100 % (HI- hoch)
2x	80 % (MED- mittel)
3x	30 % (DEF - auftauen)

- Drücken Sie die Nummerntaste, bis die korrekte Garzeit (5:00) angezeigt wird.
- Drücken Sie zum Starten die Start- Taste.

HINWEIS: Nach Beendigung der Garzeit ertönt ein akustisches Signal und 0 wird angezeigt. Bevor Sie einen neuen Garvorgang starten, drücke Sie die Stop/Reset- Taste, um die Anzeige zu löschen und das System zurückzusetzen.

MEHRSTUFIGES GAREN

Lebensmittel können verschiedene Garabschnitte bzw. -stufen bei verschiedenen Leistungsstufen und Garzeiten erfordern. Sie können bis zu 3 Garstufen manuell einstellen.

Beispiel: Sie möchten folgendes Programm einstellen:

Erste Stufe: 5 Minuten Garzeit bei DEF- Mikrowellenleistung;
 zweite Stufe: 3 Minuten Garzeit bei HI- Mikrowellenleistung;
 dritte Stufe: 1 Minute Garzeit bei MED- Mikrowellenleistung.

Schritte:

- Öffnen Sie die Tür, stellen Sie die Lebensmittel in den Herd und schließen Sie die Tür.
- Drücken Sie die Power Level - Taste dreimal und geben Sie über die Nummerntaste die Garzeit ein.
- Drücken Sie die Power Level - Taste einmal und geben Sie über die Nummerntaste die Garzeit ein.
- Drücken Sie die Power Level- Taste zweimal und geben Sie über die Nummerntaste die Garzeit ein.
- Drücken Sie die Start- Taste, um den Garvorgang zu starten.

SPEICHERN EINES MEHRSTUFEN- GARPROGRAMMS AUF EINER NUMMERNTASTE

Sie können häufig verwendete Garprogramme auf einer Nummerntaste speichern und das Programm dann durch Drücken der Nummerntaste und danach auf START aktivieren.

Die einzelnen Nummerntasten sind jeweils mit einem Garprogramm vorbelegt. Wenn Sie im Wartemodus eine der zehn Nummerntasten drücken, wählen Sie ein voreingestelltes Garprogramm aus, dass Sie durch Drücken der START- Taste aktivieren können.

Die folgende Tabelle zeigt die werkseitigen Einstellungen der einzelnen Nummerntasten:

Nummern-/Speichertaste	1	2	3	4	5	6	7	8	9	0
voreingestellte Garzeit	:10	:20	:30	:45	1:00	1:30	2:00	2:30	3:00	3:30

Der Benutzer kann die jeweils in den zehn Tasten gespeicherten Garprogramme jederzeit zurücksetzen. Das folgende Beispiel zeigt, wie Sie ein Garprogramm mit bis zu 3 aufeinanderfolgenden Garstufen mit verschiedenen Leistungsstufen einstellen und dem Programm eine Nummerntaste zuordnen:

Einen Garvorgang bei mittlerer Leistungsstufe und einer Garzeit von 8 min einstellen und diesen in der Taste 5 speichern:

1. Öffnen Sie die Tür, stellen Sie die Lebensmittel in den Herd und schließen Sie die Tür.
2. Drücken Sie die Prog- Taste einmal.
3. Drücken Sie die Nummerntaste 5.
4. Drücken Sie die Power Level- Taste zweimal, um MED auszuwählen.
5. Drücken Sie die Nummerntasten 8, 0, 0.
6. Drücken Sie zum Speichern die Prog- Taste.

HINWEIS : Wenn Sie das Programm gespeichert haben, können Sie entweder die START- Taste drücken, um mit dem Garvorgang zu beginnen oder die STOP/RESET- Taste drücken, um abzubrechen.

Sie können ein zwei- bzw. dreistufiges Garprogramm einstellen, indem Sie die Schritte 4 und 5 ein- bzw. zweimal wiederholen.

Beispiel: Sie möchten ein mehrstufiges Garprogramm einstellen und es unter der Taste 3 speichern.

Erste Stufe: 5 Minuten Garzeit bei DEF- Mikrowellenleistung;

zweite Stufe: 3 Minuten Garzeit bei HI- Mikrowellenleistung;

dritte Stufe: 1 Minute Garzeit bei MED- Mikrowellenleistung.

Schritte:

- 1 Öffnen Sie die Tür, stellen Sie die Lebensmittel in den Herd und schließen Sie die Tür.
- 2 Drücken Sie die Prog- Taste einmal.
- 3 Drücken Sie die Nummerntaste 3.
- 4 Drücken Sie die Power Level- Taste dreimal und geben Sie über die Nummerntaste die Garzeit ein.
- 5 Drücken Sie die Power Level- Taste einmal und geben Sie über die Nummerntaste die Garzeit ein.
- 6 Drücken Sie die Power Level- Taste zweimal und geben Sie über die Nummerntaste die Garzeit ein.
- 7 Drücken Sie zum Speichern die Prog- Taste.

HINWEIS: Soll der Herd den Garvorgang direkt bei Betätigung einer beliebigen Nummerntaste anstatt nach dem Drücken der Start- Taste beginnen, halten Sie Stop/Reset- Taste 5 Sekunden lang gedrückt, bis "P L" auf der Anzeige erscheint; wenn Sie jetzt ein Garprogramm über eine Nummerntaste auswählen, müssen Sie die Start- Taste nicht mehr betätigen.

Sie können die automatische Startfunktion der Nummerntaste aufheben, indem Sie die Stop/Reset- Taste 5 Sekunden gedrückt halten, bis "P PROG" auf dem Bildschirm erscheint.

VERWENDUNG DER X2- TASTE

Mithilfe der X2- Funktion können Sie weitere Garprogramme unter den Nummerntasten speichern.

Drücken Sie im Wartemodus die X2- Taste, eine beliebige Nummerntaste und dann die Start- Taste. Sie können dann wie folgt ein voreingestelltes Garprogramm aufrufen:

Nummern-/Speichertaste	1	2	3	4	5	6	7	8	9	0
voreingestellte Garzeit	:20	:40	1:00	1:30	2:00	3:00	4:00	5:00	6:00	7:00

Mit der X2- Funktion können nur einstufige Garprogramme programmiert werden. Drücken Sie nach beendeter Einstellung die Stop/Reset- Taste, um in den Wartemodus zurückzukehren. Der Herd startet, wenn Sie die X2- Taste, eine beliebige Nummerntaste und anschließend die Start- Taste drücken.

Beispiel: Sie möchten die X2- Funktion nutzen und ein Programm mit voller Leistung und einer Garzeit von 3 Minuten unter der Nummerntaste 8 speichern.

1. Öffnen Sie die Tür, stellen Sie die Lebensmittel in den Herd und schließen Sie die Tür.
2. Drücken Sie die Prog- Taste einmal.
3. Drücken Sie die X2- Taste einmal.
4. Drücken Sie die Nummerntaste 8.
5. Drücken Sie die Power Level- Taste einmal.
6. Drücken Sie die Nummerntasten 3, 0, 0.
7. Drücken Sie zum Speichern die Prog- Taste.

HINWEIS: Wenn Sie das Programm gespeichert haben, können Sie entweder die START- Taste drücken, um mit dem Garvorgang zu beginnen oder die Stop/Reset- Taste drücken, um abzubrechen.

Soll der Herd den Garvorgang direkt bei Betätigung einer beliebigen Nummerntaste anstatt nach dem Drücken der Start- Taste beginnen, halten Sie Stop/Reset- Taste 5 Sekunden lang gedrückt, bis "P L" auf der Anzeige erscheint; wenn Sie jetzt ein Garprogramm über eine Nummerntaste auswählen, müssen Sie die Start- Taste nicht mehr betätigen.

Sie können die automatische Startfunktion der Nummerntaste aufheben, indem Sie die Stop/Reset- Taste 5 Sekunden gedrückt halten, bis "P PROG" auf dem Bildschirm erscheint.

BETRIEBSZÄHLER

Sie können ablesen, wie oft der Herd verwendet wurde. Hierzu gehen Sie wie folgt vor:

1. Halten Sie im Wartemodus die Stop/Reset- Taste gedrückt.
 2. Drücken Sie die Power Level- Taste. Auf der Anzeige erscheint die Zahl, die angibt, wie oft der Herd verwendet wurde.
- Mit dieser Funktion kann der Benutzer den Nutzungsgrad des Herdes und den Verkehrsfluss an einem bestimmten Standort analysieren, an dem der Herd zu kommerziellen Zwecken eingesetzt wird.

UMSCHALTEN

Der Herd kann sowohl mit einer als auch mit zwei Röhren betrieben werden. Im Einröhren- Modus sparen Sie Energie, während Sie im Zweiröhren- Modus die Garzeit verkürzen können. Der Herd ist werkseitig auf den Zweiröhrenbetrieb eingestellt, Sie können diese Einstellung jedoch über die Switch- Taste umschalten. Wählen Sie diese vor dem Einstellen eines Garprogramms aus.

EINSTELLEN DER GARZEIT

Während des Garvorgangs können Sie die Garzeit durch Drücken der Taste +/- einstellen. Die Einstellung erfolgt hierbei in 20- Sekunden- Schritten. Die max. einstellbare Zeit beträgt 1 h 99 s. Bei den voreingestellten Programmen kann die Garzeit nicht durch Drücken der Tasten +/- eingestellt werden.

KINDERSICHERUNG

Halten Sie im Wartemodus die Prog- Taste 5 Sekunden lang gedrückt. Der Herd ist verriegelt.

Kinderriegelung deaktivieren:

Halten Sie die Prog- Taste 5 Sekunden lang gedrückt und der Herd kehrt in den Normalzustand zurück.

ZURÜCKSETZEN AUF DIE WERKSEITIGE EINSTELLUNG

Wenn Sie den Herd wieder auf die werkseitigen Einstellungen zurücksetzen möchten, drücken Sie die Start- Taste, bis "00 00" auf dem Bildschirm erscheint und im Anschluss nacheinander die folgenden Tasten: "1", "2", "3", "4", "5", "6", "7", "8", "9", "0", "Power Level", "X2", "Prog", "Switch", "+", "-", "Stop/Reset", "Start". Der Bildschirm zeigt daraufhin "00 :18" an. Öffnen und schließen Sie danach die Tür und öffnen Sie sie erneut. Ein akustisches Signal zeigt an, dass der Herd wieder auf seine werkseitigen Einstellungen zurückgesetzt wurde.

Reinigung und Pflege

1. Vor der Reinigung schalten Sie Ihren Herd aus und ziehen Sie den Netzstecker.
2. Halten Sie das Herdinnere sauber. Speisereste oder Spritzer mit einem feuchten Tuch von den Herdwänden auswischen. Benutzen Sie ein mildes Reinigungsmittel, wenn der Herd stark verschmutzt ist. Verwenden Sie keine Sprüh- oder sonstige starke Reinigungsmittel, da diese die Türoberfläche verfärben, verkratzen oder mattieren können.
3. Reinigen Sie das Gehäuse mit einem feuchten Tuch. Achten Sie darauf, dass kein Wasser über die Ventilationsöffnungen in das Innere des Gerätes gelangt, da andernfalls die Bauteile im Inneren des Herds beschädigt werden.
4. Reinigen Sie mit einem feuchten Tuch die Tür und das Fenster auf beiden Seiten, die Türdichtungen und ihre angrenzenden Teile regelmäßig und vorsichtig und entfernen Sie dabei ausgelaufene Reste oder Spritzer. Verwenden Sie keine scheuernden Reinigungsmittel.
5. Achten Sie darauf, dass das Bedienfeld nicht nass wird. Reinigen Sie es mit einem weichen, feuchten Tuch. Während der Reinigung des Bedienfeldes lassen Sie die Tür offen, um ein versehentliches Einschalten zu verhindern.
6. Sollte im Innern oder an der Herdtür Dampf kondensieren und Tropfen bilden, wischen Sie mit einem weichen Tuch darüber. Kondensat entsteht, wenn der Mikrowellenherd in Umgebungen mit hoher Feuchtigkeit betrieben wird. Dies ist normal.
7. Der Glasdrehteller kann zu Reinigungszwecken entnommen werden. Reinigen Sie den Glasdrehteller in warmer Spülmittellauge oder in der Spülmaschine.
8. Der Laufring und der Boden des Garraumes sollten regelmäßig gereinigt werden, um übermäßige Geräusche zu verhindern. Wischen Sie die Bodenoberfläche einfach mit einem milden Haushaltsmittel aus. Der Laufring kann in Spülmittellauge oder in der Spülmaschine gereinigt werden. Wenn der Laufring zu Reinigungszwecken aus dem Garraum entfernt wird, vergewissern Sie sich, dass er wieder richtig eingesetzt wird.
9. Gerüche im Garraum können Sie neutralisieren, wenn Sie eine tiefe mikrowellengeeignete Tasse Wasser mit Zitronensaft 5 Minuten im Gerät erwärmen. Wischen Sie dann noch mal aus und trocknen das Mikrowellengerät mit einem weichen Tuch.
10. Im Falle, dass die Garraumlampe ausgewechselt werden muss, setzen Sie sich bitte mit einem Händler in Verbindung.
11. Das Gerät muss in regelmäßigen Abständen gesäubert und von Speiseresten befreit werden. Wenn der Herd nicht regelmäßig gesäubert wird, kann es dazu kommen, dass die Oberflächen verschleifen und die Lebensdauer stark eingeschränkt wird. Dies kann gefährliche Situationen verursachen.
12. Dieses Gerät gehört nicht in den Haushaltsmüll; bitte entsorgen Sie es in einer speziell für diesen Zweck vorgesehenen Müllzentrale in Ihrer Gemeinde.

Prüfen Sie bitte Folgendes bevor Sie den Kundendienst anrufen

Wenn der Herd nicht funktioniert:

1. Prüfen Sie, ob er korrekt am Netz angeschlossen ist. Ziehen Sie ggf. den Netzstecker, warten 10 Sekunden und stecken ihn wieder ordentlich in die Wandsteckdose.
2. Prüfen Sie, ob eine Sicherung herausgesprungen oder der Netzsicherungsautomat ausgelöst wurde. Falls diese in Ordnung sind, überprüfen Sie die Funktion der Steckdose mit einem anderen Gerät.
3. Stellen Sie sicher, dass das Bedienfeld korrekt programmiert und die Zeit mit der Zeitschaltuhr gewählt wurde.
4. Überprüfen Sie, ob die Tür richtig geschlossen ist und in die Sicherheitsverriegelung eingerastet ist. Andernfalls fließt keine Mikrowellenenergie in den Herd.

WENN DER HERD JETZT IMMER NOCH NICHT FUNKTIONIERT, RUFEN SIE DEN KUNDENDIENST. VERSUCHEN SIE AUF KEINEN FALL, DEN HERD SELBST ZU REPARIEREN.



NORMES DE SÉCURITÉ IMPORTANTES

Ce symbole vous signale un message de SÉCURITÉ



AVERTISSEMENT

Lorsque vous utilisez des appareils électriques, vous devez suivre des précautions de sécurité de base, y compris les suivantes :
AVERTISSEMENT: Pour réduire le risque de brûlure, de choc électrique, d'incendie, de blessures corporelles ou d'exposition à l'énergie micro-ondes excessive :

1. Lisez toutes les instructions avant utilisation de l'appareil.
2. Utilisez cet appareil uniquement pour son utilisation prévue comme indiqué par ce manuel. N'utilisez pas de produits chimiques corrosifs ou de vapeurs dans cet appareil. Ce type de four est conçu spécifiquement pour chauffer, cuire, sécher des aliments. Il n'est pas conçu pour une utilisation industrielle ou en laboratoire.
3. Ne faites pas fonctionner le four à vide.
4. Ne faites pas fonctionner cet appareil s'il possède un cordon ou une prise endommagé(e), s'il ne fonctionne pas correctement ou s'il a été endommagé ou est tombé. Si le cordon d'alimentation est endommagé, il doit être remplacé par le fabricant ou son agent de service ou une personne similairement qualifiée afin d'éviter tout danger.
5. **AVERTISSEMENT :** Autorisez uniquement les enfants à utiliser le four sans supervision lorsque des instructions adéquates ont été données pour que l'enfant soit capable d'utiliser le four d'une manière sûre et qu'il comprenne les dangers d'une utilisation impropre.
6. Pour réduire le risque d'incendie de la cavité du four :
 - a. Lorsque vous réchauffez des aliments dans un récipient plastique ou papier, gardez un œil sur le four en raison de la possibilité d'inflammation.
 - b. Retirez les fils torsadés des sachets papier ou plastique avant de placer un sachet dans le four.
 - c. Si vous constatez la présence de fumée, arrêtez ou débranchez l'appareil et maintenez les portes fermées afin d'étouffer toute flamme.
- d. N'utilisez pas la cavité à fins de stockage. Ne laissez pas de produits papier, d'ustensiles de cuisine ou d'aliment dans la cavité lorsque vous n'utilisez pas l'appareil.
7. **AVERTISSEMENT :** Les liquides et autres aliments ne doivent pas être chauffés dans des récipients scellés car ils risqueraient d'exploser.
8. Le chauffage par micro-ondes des boissons peut entraîner une ébullition éruptive retardée ; faites donc attention lorsque vous manipulez le récipient.
9. Ne faites pas frire d'aliments dans le four. L'huile bouillante peut endommager les parties du four et les ustensiles, et peut causer des brûlures de la peau.
10. Les œufs dans leur coquille et les œufs durs entiers ne doivent pas être chauffés dans des fours micro-ondes car ils risquent d'exploser même après que le chauffage par micro-ondes est terminé.
11. Percez les aliments à peau dure tels que les pommes de terres, les courges entières, les pommes et les châtaignes avant de les faire cuire.
12. Les contenus de biberons et les pots pour bébés doivent être remués ou secoués, la température vérifiée avant de servir afin d'éviter des brûlures.
13. Les ustensiles de cuisson peuvent devenir brûlants à cause du transfert de chaleur depuis la nourriture réchauffée. Des maniques peuvent être utiles pour manipuler l'ustensile.
14. Vérifiez les ustensiles pour vous assurer qu'ils peuvent être utilisés dans un four micro-ondes.
15. **AVERTISSEMENT :** Il est dangereux pour quiconque autre qu'une personne formée d'effectuer tout entretien ou réparation entraînant le retrait de tout couvercle qui protège contre l'exposition à l'énergie micro-ondes.
16. Ce produit est un équipement de classe B ISM de groupe 2. La définition du groupe 2, qui contient tous les équipements ISM (Industriel, Scientifique & Médical) pour lesquels l'énergie de radiofréquence est générée intentionnellement et/ou utilisée sous la forme de rayonnement électromagnétique pour le traitement des matériels, et l'équipement d'usinage par électro-érosion. L'équipement de classe B est un équipement pouvant être utilisé dans tout établissement, y compris privé ou connecté directement à un réseau d'alimentation basse tension qui alimente les immeubles d'habitation.
17. Cet appareil n'est pas prévu pour une utilisation par des personnes (y compris les enfants) présentant des handicaps physiques, sensoriels ou mentaux, ou un manque d'expérience ou de connaissances, à moins qu'ils aient reçu supervision ou instruction concernant l'utilisation de l'appareil par une personne responsable pour leur sécurité.
18. Les enfants doivent être supervisés afin qu'ils ne jouent pas avec l'appareil.

PRÉCAUTIONS À PRENDRE POUR ÉVITER UNE ÉVENTUELLE EXPOSITION À UN EXCÈS D'ÉNERGIE PAR MICRO- ONDES

1. **N'essayez pas** de faire fonctionner ce four la porte ouverte car un fonctionnement à porte ouverte peut entraîner une exposition nocive à l'énergie micro-ondes. Il est important de ne pas abîmer ni d'altérer les circuits de sécurité.
2. **Ne placez pas** d'objet entre la face avant du four et la porte et ne laissez pas de saleté ou résidus de nettoyage s'accumuler sur les surfaces d'étanchéité.
3. **Ne pas faire** fonctionner le four s'il est endommagé. Il est particulièrement important que la porte de four ferme correctement et qu'il n'y ait pas de dommages au niveau de :
 1. Porte (incurvée),
 2. Charnières et verrous (cassés ou relâchés),
 3. Joints de porte et surfaces d'étanchéité.
4. Le four ne devrait être réglé ou réparé par personne excepté un technicien de service dûment qualifié.

VEUILLEZ CONSERVER CES INSTRUCTIONS

NORMES DE SÉCURITÉ IMPORTANTES LISEZ ATTENTIVEMENT ET CONSERVEZ CES INSTRUCTIONS



AVERTISSEMENT

L'utilisation d'appareils électriques requiert des précautions de base pour réduire le risque de brûlures, d'électrocution, d'incendie ou de lésions physiques.

Pour éviter tout risque d'incendie à l'intérieur du four :

- Ne cuisinez pas une quantité trop importante d'aliments. Surveillez votre four si vous utilisez à l'intérieur, pour faciliter la cuisson, du papier ou tout autre matériau combustible.
- Avant d'introduire des sacs en papier ou en plastique dans le four, vérifiez qu'ils ne comportent plus de matériaux métalliques.
- Si un matériau quelconque prend feu à l'intérieur du four, gardez la porte fermée, éteignez le four et débranchez le câble d'alimentation ou bien coupez le courant à partir du fusible ou du tableau électrique.
- N'utilisez pas l'espace intérieur du four comme espace de rangement. Ne laissez pas des produits en papier, des ustensiles de cuisine ni des aliments à l'intérieur lorsque vous ne l'utilisez pas.



AVERTISSEMENT

De par leur tension superficielle, les liquides comme l'eau, le café ou le thé peuvent chauffer au-delà de leur point d'ébullition sans que cela soit visible. Vous pouvez ne pas les voir bouillir ou faire des bulles en sortant le récipient du micro-ondes. Par la suite, les liquides peuvent se mettre à bouillir si vous introduisez une cuillère ou un autre ustensile. Pour réduire le risque de lésions :

- Ne réchauffez pas à nouveau le liquide.
- Mélangez le liquide avant de le mettre à chauffer et à mi-temps de chauffe.
- N'utilisez pas de récipients à angles droits et col étroit.
- Après avoir chauffé un liquide, laissez reposer le récipient dans le micro-ondes quelques instants avant de le sortir.
- Faites très attention en introduisant une cuillère ou tout autre ustensile dans le récipient.



ATTENTION

- N'utilisez cet appareil QUE ce pourquoi il a été conçu, tel que le décrit ce manuel. N'appliquez sur cet appareil aucune substance chimique ni vapeur corrosive. Ce type de four a été spécialement étudié pour chauffer, cuisiner ou sécher des aliments. Il n'a pas été conçu pour un usage industriel ou expérimental.
- N'utilisez pas le four s'il est vide à l'intérieur. Cela pourrait l'endommager.
- N'utilisez pas le four pour frire des aliments entièrement immergés dans de l'huile. L'huile pourrait chauffer et sa manipulation devenir dangereuse.
- N'utilisez pas l'énergie du micro-ondes pour cuisiner ou réchauffer des oeufs avec leur coquille ou le jaune entier. La pression peut s'accumuler et provoquer une explosion. Avant toute cuisson, percez le jaune avec une fourchette ou un couteau.
- Perforez la peau des pommes de terre, des tomates ou aliments similaires avant de les cuisiner au micro-ondes. Le fait de perforer la peau permet à la vapeur de s'évacuer uniformément.
- Pour vos pop-corn, n'utilisez que du maïs spécifiquement emballé dans des poches conçues pour aller dans des fours micro-ondes. Le temps nécessaire pour que le maïs éclate varie en fonction de la puissance du four. Lorsque l'éclatement est terminé, éteignez le micro-ondes. Sinon, les pop-corn vont griller et roussir. Surveillez le four.
- N'introduisez aucun thermomètre de cuisine classique dans le four. La plupart des thermomètres contiennent du mercure et peuvent créer des arcs électriques ou provoquer des pannes ou des dysfonctionnements du four.
- N'introduisez pas d'ustensiles métalliques dans le four.
- N'utilisez jamais de papier, plastique ni tout autre matériau combustible n'ayant pas été conçu pour la cuisine.
- N'utilisez pas de serviettes en papier contenant du nylon ou toute autre fibre synthétique. Les fibres synthétiques, en chauffant, peuvent fondre et enflammer le papier.
- Ne chauffez pas des récipients fermés ni de sacs en plastique dans le four. Les aliments et les liquides peuvent se répandre rapidement et provoquer la cassure du récipient ou du sac. Perforez ou ouvrez le récipient ou le sac avant de réchauffer.
- Nettoyez le four régulièrement et éliminez tous les résidus d'aliments qui s'y sont déposés. Pour éviter que les surfaces ne se détériorent, conservez le four propre. Un nettoyage peu fréquent peut affecter la durée de vie de votre appareil ou vous exposer à des situations dangereuses.
- Conservez le câble loin des surfaces chaudes.
- Ne plongez pas le câble ni la prise dans de l'eau.
- N'utilisez le four qu'à des fins domestiques.

INSTRUCTIONS DE BRANCHEMENT À LA TERRE

Cet appareil doit être branché à la terre. Ce four est équipé d'un cordon à fil de mise à la terre et prise de terre. Il doit être branché dans une prise murale correctement installée et reliée à la terre. Dans le cas d'un court circuit électrique, une mise à la terre réduit le risque de choc électrique en fournissant un fil d'échappement du courant électrique. Il est recommandé qu'un circuit séparé réservé uniquement pour le four soit prévu. L'utilisation d'une tension élevée est dangereuse et peut entraîner un incendie ou tout autre accident pouvant endommager le four.

AVERTISSEMENT Une utilisation incorrecte de la prise de mise à la terre peut entraîner un risque de choc électrique.

Remarque :

- Pour toute question concernant la mise à la terre ou des instructions électriques, contactez un électricien qualifié ou un technicien d'entretien.
- Neither the manufacturer nor the dealer can accept any liability for damage to the oven or personal injury resulting from failure to observe the electrical connection procedures.

Les couleurs des fils du cordon secteur correspondent aux fonctions suivantes :

Vert et Jaune = TERRE

Bleu = NEUTRE

Marron = SOUS TENSION

CONSERVEZ CES INSTRUCTIONS

Caractéristiques

Alimentation électrique	230-240V / 50 Hz
Consommation électrique (Micro- ondes)	2800W (2 tubes), 1400W (1 tube)
Puissance nominale de sortie du micro- ondes	1800W (2 tubes), 900W (1 tube)
Fréquence d'utilisation	2450 MHz
Dimensions externes	405mm (H) X 490mm (La) X 637mm (P)
Dimensions de la cavité du four	224mm (H) X 374mm (La) X 378mm (P)
Capacité du four	30 litres
Uniformité de cuisson	Ensemble Plateau rotatif
Poids net	Environ 34,5 kg

*Les spécifications peuvent être modifiées sans préavis.

Installation

1. Veillez à ce que les matériels d'emballage soient retirés de l'intérieur de la porte.
2. **AVERTISSEMENT** : Vérifiez la présence éventuelle de dommages, comme une porte mal alignée ou une porte incurvée, des joints de porte et surfaces d'étanchéité défectueux, des charnières de porte ou des verrous de porte mal fixé(e)s et des bosses à l'intérieur de la cavité ou sur la porte. En cas de dommages, ne faites pas fonctionner le four et contactez un technicien de service qualifié.
3. Ce four micro- ondes doit être placé sur une surface plane et stable afin qu'elle puisse supporter son poids et la nourriture la plus lourde pouvant être cuite dans ce four.
4. Ne placez pas le four dans un endroit où la chaleur, l'humidité même très forte est générée, ou encore à proximité de matières combustibles.
5. Pour un fonctionnement correct, le four doit disposer d'un flux d'air suffisant. Laissez un espace de 20 cm au-dessus du four, 10 cm à l'arrière et 5 cm sur les deux côtés. Ne pas couvrir, ou bloquer toute ouverture de l'appareil. N'enlevez pas les pieds.
6. Ne faites pas fonctionner le four sans que le plateau de verre, le support à rouleaux et l'axe ne soient disposés dans leurs positions correctes.
7. Veillez à ce que le cordon d'alimentation ne soit pas endommagé et qu'il ne passe pas sous le four ou au-dessus d'une surface brûlante ou acérée.
8. Le socle de prise doit être facilement accessible pour un débranchement rapide en cas d'urgence.
9. N'utilisez pas le four à l'extérieur.

Principes de cuisson par micro-ondes

1. Disposez les aliments avec soin. Disposez les zones les plus épaisses vers l'extérieur du plat.
2. Observez le temps de cuisson. Faites cuire durant la durée la plus courte indiquée et prolongez la durée le cas échéant. Des aliments cuits pendant trop longtemps peuvent fumer ou s'enflammer.
3. Couvrez les aliments lors de la cuisson. Un couvercle empêche les éclaboussures et permet à la nourriture de cuire de manière harmonieuse.
4. Retournez l'aliment une fois en cours de cuisson pour accélérer la cuisson d'aliments comme le poulet et les hamburgers. Des éléments consistants comme les rôtis doivent être retournés au moins une fois.
5. Disposez à nouveau des aliments tels que les boulettes de viande en mi-cuisson, à la fois de haut en bas, et du centre du plat vers l'extérieur.

Guide des ustensiles

1. L'ustensile idéal pour micro- ondes est transparent, laisse passer l'énergie à travers le récipient et réchauffe les aliments.
2. Une micro- onde ne peut pas pénétrer le métal, les ustensiles métalliques ou plats à bord métallique ne devront pas être utilisés.
3. N'utilisez pas les produits en papier recyclé lorsque le micro- ondes cuit, car ils peuvent contenir de petits fragments métalliques qui peuvent provoquer des étincelles et/ou des incendies.
4. Les plats ronds ou ovales sont préférés aux plats carrés ou oblongs car les aliments se trouvant dans les coins ont tendance à trop cuire.
5. Des bandes minces de feuille aluminium peuvent être utilisées pour empêcher de trop cuire les zones exposées. Mais faites attention à ne pas en utiliser trop et conservez une distance d'un pouce (2,54 cm) entre la feuille et la cavité.

La liste ci-dessous est un guide général pour vous aider à sélectionner les ustensiles corrects.

USTENSILES EN PORCELAINE CULINAIRE	MICRO- ONDES
Verre résistant à la chaleur	Oui
Verre non résistant à la chaleur	Non
Céramique résistant à la chaleur	Oui
Plat plastique pour le micro- ondes	Oui
Papier culinaire	Oui
Plateau métallique	Non
Grille métallique	Non
Feuille d'aluminium et récipient avec feuille d'aluminium	Non

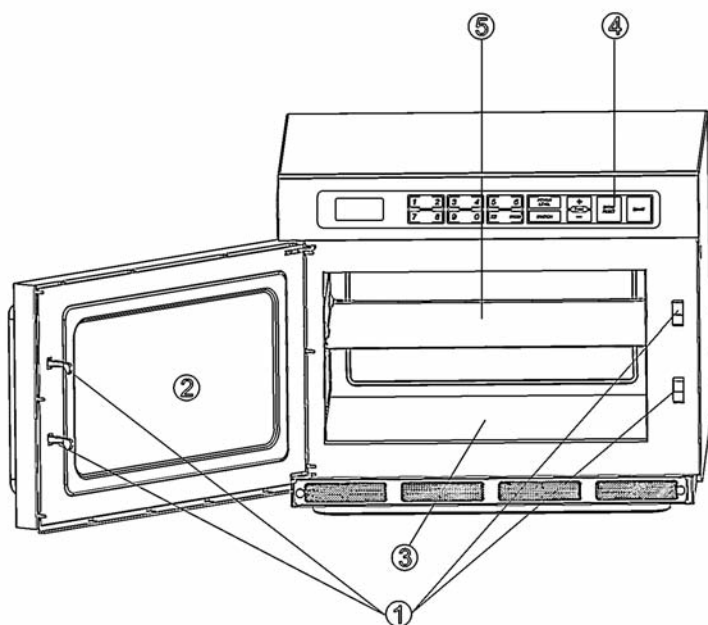

1. Fenêtre du four Door Système de verrouillage de la porte
2. Fenêtre du four
3. Fond de la cavité
4. Tableau de bord
5. Plaque en céramique

La plaque en céramique est amovible et peut s'installer ou se retirer en suivant les étapes suivantes :
 Pour installer la plaque en céramique :

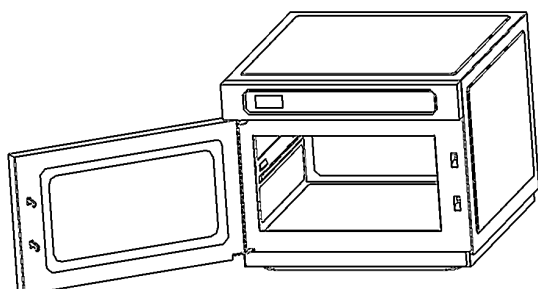

1. Coupez le courant, installez la plaque en céramique lorsque la cavité est refroidie pour ne pas vous brûler.

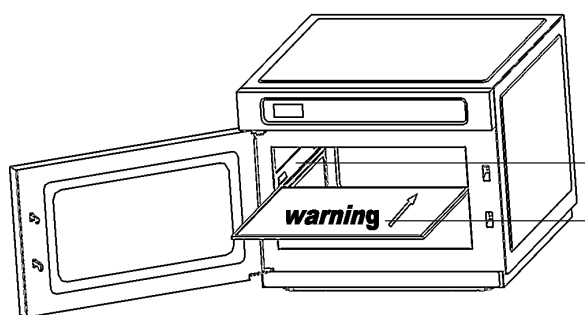

2. Tenez la plaque en céramique à deux mains et poussez-la doucement le long des rainures pour ne pas l'endommager. Veuillez vous assurer que la plaque est bien installée entre les rainures et non au-dessus de celles-ci. Veuillez également à ce que l'avertissement de la plaque soit visible et qu'il se trouve à l'avant de la plaque.
- Installez la plaque entre les rainures.
- Veillez à ce que l'avertissement de la plaque soit visible et qu'il se trouve à l'avant de la plaque.

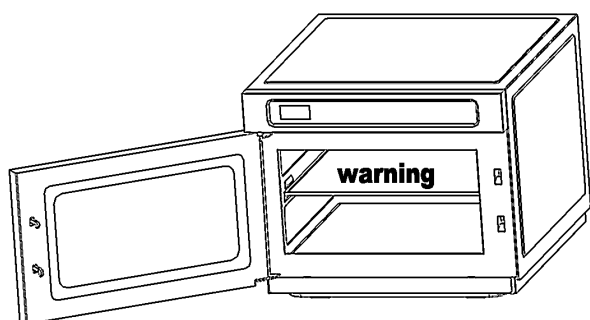

3. Veillez à ce que la plaque en céramique se trouve bien calée au fond de la cavité. Dans le cas contraire, la porte ne pourra pas se fermer normalement.

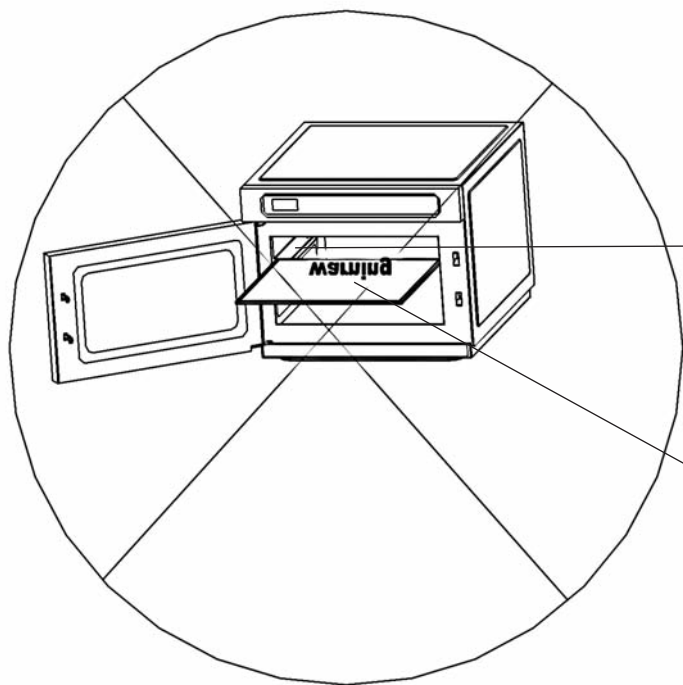

N'installez pas la plaque en céramique ainsi :

N'installez jamais la plaque au-dessus des rainures.

Ne placez jamais la plaque avec 'avertissement' positionné vers l'arrière.

Pour retirer la plaque en céramique de la cavité :

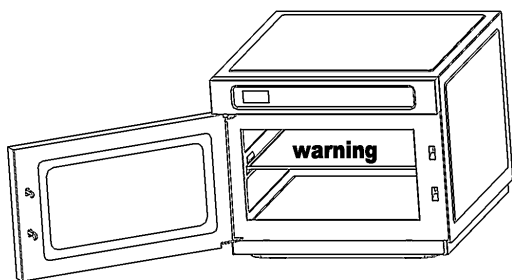

1. Coupez le courant, retirez la plaque en céramique lorsque la cavité et la plaque sont refroidies pour ne pas vous brûler.

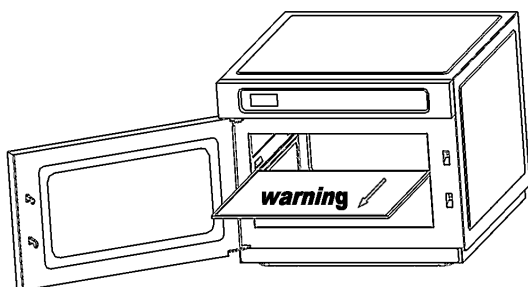

2. Tirez la plaque en céramique le long des rainures depuis la cavité, doucement, ne forcez pas ni ne secouez la plaque pour ne pas l'endommager.

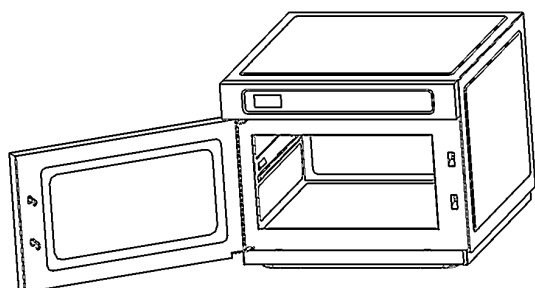

3. Maintenez doucement la plaque en céramique car elle est cassable et doit être bien disposée.



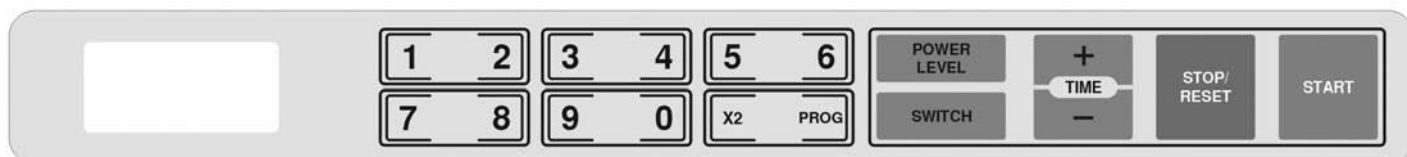

Écran d'affichage

La durée de cuisson, l'alimentation, les indicateurs et la durée actuelle sont affichés.

Champs numériques

Appuyez sur ces touches pour régler le temps de cuisson, ou un programme de cuisson, etc.

X2

Appuyez pour enregistrer un programme de cuisson.

Prog

Appuyez pour enregistrer un programme de cuisson multi-étapes. Servez-vous en aussi pour régler un verrouillage enfant.

Power Level (Niveau de puissance)

Appuyez pour sélectionner une puissance de cuisson.

Switch (Commutateur)

Appuyez pour faire passer la cuisson du four de tube simple à tube double.

Time +/- (Durée +/-)

Appuyez pour régler le temps de cuisson.

Stop/Reset (Stop/Réinitial)

Appuyez sur cette touche arrêt ou annulez un programme de cuisson.

Start (Démarrage)

Appuyez pour démarrer un programme de cuisson.

Comment régler les commandes du four

CUISSON MICRO- ONDES

La cuisson aux micro-ondes vous permet de personnaliser la puissance et la durée de cuisson. D'abord, sélectionnez un niveau de puissance en appuyant sur la touche Power Level plusieurs fois (voir tableau ci-dessous). La durée de cuisson maximale est de 99 minutes et 99 secondes. Supposons que vous souhaitiez faire cuire pendant 5 minutes à un niveau de puissance de 80 %.

- Ouvrez la porte et placez les aliments dans le four, puis fermez.
- Appuyez sur la touche Power Level plusieurs fois jusqu'à ce que l'écran indique la puissance voulue.

Appuyez sur la touche Power Level	Niveau de puissance
Une fois	100% (HI, haut)
x2	80% (MED, moyen)
x3	30% (DEF, décongélation)

- Utilisez le bloc numérique pour saisir le temps de cuisson jusqu'à ce que le temps de cuisson adéquat (5 :00) s'affiche.
- Appuyez sur la touche Start pour commencer.

REMARQUE: Après la fin du temps de cuisson, le système bippe une fois et affiche 0. Avant de démarrer une nouvelle session de cuisson, appuyez sur le pavé Stop/Reset pour effacer l'affichage et réinitialiser le système.

CUISSON MULTI- ÉTAGÉE

Les aliments peuvent demander plusieurs périodes ou étapes de cuisson à des niveaux de puissance et des temps de cuisson différents. Vous pouvez régler jusqu'à 3 étapes de cuisson manuellement.

Supposons que vous vouliez régler le programme suivant :

- Première étape : 5 minutes de cuisson en puissance DEF de micro-ondes ;
- Deuxième étape : 3 minutes de cuisson en puissance HI de micro-ondes ;
- Troisième étape : 1 minutes de cuisson en puissance MED de micro-ondes

Étape :

- Ouvrez la porte et placez les aliments dans le four, puis fermez.
- Appuyez trois fois sur Power Level puis appuyez sur le bloc numérique pour saisir le temps de cuisson.
- Appuyez une fois sur Power Level puis appuyez sur le bloc numérique pour saisir le temps de cuisson.
- Appuyez deux fois sur Power Level puis appuyez sur le bloc numérique pour saisir le temps de cuisson.
- Appuyez sur Start pour démarrer la cuisson.

ATTRIBUER UNE CUISSON MULTI- ÉTAGÉE À UNE TOUCHE NUMÉRIQUE

Pour des programmes de cuisson fréquemment utilisés, vous pouvez l'enregistrer en l'attribuant à une touche numérique et l'activer de manière pratique en touchant la touche numérique puis START.

Chaque touche numérique est préréglée avec un programme de cuisson déterminé. En mode Attente, touchez n'importe laquelle des dix touches numériques, qui sélectionne un programme de cuisson, puis appuyez sur START pour lancer le programme préréglé.

Les valeurs suivantes sont des valeurs par défaut pour chaque touche numérique.

Blocs numériques/ mémoire	1	2	3	4	5	6	7	8	9	0
Temps de cuisson préréglé	:10	:20	:30	:45	1:00	1:30	2:00	2:30	3:00	3:30

L'utilisateur est libre de réinitialiser le programme de cuisson stocké sous chacune des dix touches numériques à n'importe quel moment. Afin de régler un programme de cuisson, contenant jusqu'à 3 périodes de cuisson consécutives à étapes de niveaux de puissance différents, et pour attribuer une touche numérique à ce programme, consultez l'exemple ci-dessous.

Pour régler une cuisson à puissance moyenne pendant 8 minutes et l'enregistrer sur la touche numérique 5 :

- Ouvrez la porte et placez les aliments dans le four, puis fermez.
- Touchez Prog une fois.
- Appuyez sur la touche numérique 5.
- Appuyez sur Power Level deux fois pour sélectionner MED.
- Touchez les touches numériques 8, 0, 0.
- Appuyez sur Prog pour enregistrer.

REMARQUE: Dès que le programme a été enregistré, vous pouvez appuyer sur START pour démarrer la cuisson ou aussi appuyer sur STOP/RESET pour annuler.

Vous pouvez régler un programme de cuisson à deux ou trois étapes en répétant les étapes 4 et 5 une fois ou deux.

Supposons que vous vouliez attribuer un programme de cuisson multi-étagé à la touche numérique 3.

Première étape : 5 minutes de cuisson en puissance DEF de micro-ondes ;

Deuxième étape : 3 minutes de cuisson en puissance HI de micro-ondes ;

Troisième étape : 1 minutes de cuisson en puissance MED de micro-ondes

Étape :

- Ouvrez la porte et placez les aliments dans le four, puis fermez.
- Touchez Prog une fois.
- Appuyez sur la touche numérique 3.
- Appuyez trois fois sur Power Level puis appuyez sur le bloc numérique pour saisir le temps de cuisson.
- Appuyez une fois sur Power Level puis appuyez sur le bloc numérique pour saisir le temps de cuisson.
- Appuyez deux fois sur Power Level puis appuyez sur le bloc numérique pour saisir le temps de cuisson.
- Appuyez sur Prog pour enregistrer.

REMARQUE: Si vous voulez démarrer le four immédiatement après avoir touché n'importe laquelle des touches numériques, ou après que vous ayez touché le pavé Start, maintenez appuyée la touche Stop/Reset 5 secondes jusqu'à ce que « P L » s'affiche ; vous n'aurez pas besoin d'appuyer sur Start après avoir sélectionné un programme de cuisson en touchant n'importe laquelle des touches numériques.

Si vous souhaitez annuler le réglage du démarrage de numéro automatique, maintenez appuyée la touche Stop/Reset 5 secondes jusqu'à ce que « P PROG » s'affiche.

COMMENT UTILISER LE BLOC X2

Vous pouvez enregistrer plus de programmes de cuisson pour une touche numérique déterminée à l'aide de la fonction X2.

En mode Attente, appuyez sur X2, n'importe quelle touche numérique, et le bloc Start ; vous pouvez rappeler un programme de cuisson préréglée comme suit :

Blocs numériques/ mémoire	1	2	3	4	5	6	7	8	9	0
Temps de cuisson préréglé	:20	:40	1:00	1:30	2:00	3:00	4:00	5:00	6:00	7:00

La fonction X2 peut programmer uniquement une cuisson à une étape. Dès que le réglage est terminé, appuyez sur Stop/Reset pour revenir en mode Attente. Le four démarrera après que vous ayez touché X2, une touche numérique déterminée, puis le bloc Start.

Par exemple, pour utiliser la fonction X2, et enregistrer un programme à pleine puissance, avec 3 minutes de cuisson attribué à la touche numérique 8.

- Ouvrez la porte et placez les aliments dans le four, puis fermez.
- Touchez Prog une fois.
- Touchez X2 une fois.
- Appuyez sur la touche numérique 8.
- Appuyez sur la touche Power Level une fois.
- Touchez les touches numériques 3, 0, 0.
- Appuyez sur Prog pour enregistrer.

REMARQUE : Dès que le programme a été enregistré, vous pouvez appuyer sur START pour démarrer la cuisson ou aussi appuyer sur STOP/RESET pour annuler.

Si vous voulez démarrer le four immédiatement après avoir touché n'importe laquelle des touches numériques, ou après que vous ayez touché le pavé Start, maintenez appuyée la touche Stop/Reset 5 secondes jusqu'à ce que « P L » s'affiche ; vous n'aurez pas besoin d'appuyer sur Start après avoir sélectionné un programme de cuisson en touchant n'importe laquelle des touches numériques.

Si vous souhaitez annuler le réglage du démarrage de numéro automatique, maintenez appuyée la touche Stop/Reset 5 secondes jusqu'à ce que « P PROG » s'affiche.

COMPTE DES OPERATIONS

Vous pouvez lire le compte du nombre de fois où le four a été utilisé. Pour ceci,

1. En mode Attente, maintenez appuyé Stop/Reset.
2. Touchez le bloc Power Level. Le numéro affiché indique le nombre de fois où le four a été utilisé.

Cette fonction est destinée à l'utilisateur qui peut analyser l'utilisation du four et le flux du trafic à un endroit particulier où le four est utilisé commercialement.

COMMUTER

Le four peut utiliser un tube simple ou double pour cuire. Pour le mode à tube simple, vous pouvez économiser du courant ; tandis que pour les tubes doubles, vous pouvez utiliser moins de temps pour cuire. Le réglage par défaut du four est 'tubes doubles', cependant, vous pouvez appuyer sur Switch pour changer. Sélectionnez cette touche avant de régler un programme de cuisson.

RÉGLAGE DU TEMPS DE CUISSON

Lors de la cuisson, vous pouvez appuyer sur +/- pour régler le temps de cuisson. Chaque pression règle 20 secondes. Le nombre de fois maximum que vous pouvez effectuer ce réglage est de 1H :99 secondes. Pour le programme préréglé, vous ne pouvez pas régler le temps de cuisson en appuyant sur +/- .

VERROU DE PROTECTION ENFANT

En mode Attente, maintenez appuyé Prog 5 secondes. Le four est verrouillé.

Pour débloquer le verrou enfant.

Maintenez appuyé Prog 5 secondes, le four passera en mode 'normal'.

REVENIR EN RÉGLAGE USINE

Si vous voulez revenir à un réglage initial, appuyez sur Start, et procédez jusqu'à ce que l'écran du four indique « 00 00 », puis appuyez sur les blocs suivants un par un : "1", "2", "3", "4", "5", "6", "7", "8", "9", "0", "Power Level", "X2", "Prog", "Switch", "+", "-", "Stop/Reset", "Start". Alors l'écran indiquera « 00 :18 », ouvrez et fermez la porte, puis ouvrez-la à nouveau. Vous entendrez un bip qui signale le retour en réglage d'usine du four.

Nettoyage et entretien

1. Éteignez le four et retirez la prise d'alimentation du socle mural avant le nettoyage.
2. Gardez l'intérieur du four propre. Lorsque les aliments éclaboussent ou des liquides déversés adhèrent aux parois du four, essuyez-les avec un chiffon humide. Vous pouvez utiliser un détergent doux si le four se salit beaucoup. Évitez d'utiliser un spray ou tout autre nettoyant agressif car ils peuvent tacher, laisser des traces ou ternir la surface de porte.
3. Les surfaces externes doivent être nettoyées à l'aide d'un chiffon humide. Pour éviter d'endommager les pièces en fonctionnement à l'intérieur du four, il faut empêcher que de l'eau pénètre à travers les ouvertures d'aération.
4. Essuyez la porte et la fenêtre des deux côtés, le joint d'étanchéité de porte et les pièces adjacentes fréquemment grâce à un chiffon humide pour retirer toute éclaboussure ou déversement. N'utilisez pas de nettoyants abrasifs.
5. Ne permettez pas au tableau de bord de devenir humide. Nettoyez avec un chiffon doux et humide. Lorsque vous nettoyez le tableau de bord, laissez la porte du four ouverte pour empêcher le four de s'allumer accidentellement.
6. Si de la vapeur s'accumule à l'intérieur ou autour de l'extérieur de la porte de four, essuyez à l'aide d'un chiffon humide. Ceci peut se produire lorsque le four micro-ondes est utilisé dans des conditions très humides. C'est tout à fait normal.
7. Il est parfois nécessaire de retirer la plaque en verre pour la nettoyer. Lavez la plaque à l'eau chaude savonneuse ou dans un lave-vaisselle.
8. L'anneau à galets et le fond du four doivent être nettoyés régulièrement pour éviter un bruit excessif. Essuyez simplement la surface inférieure du four à l'aide d'un détergent doux. L'anneau à galets peut être lavé à l'eau tiède savonneuse ou en lave-vaisselle. Lorsque vous retirez l'anneau à galet du fond de la cavité pour son nettoyage, veillez à le repositionner correctement.
9. Retirez les odeurs de four en mélangeant une tasse d'eau et le jus et zeste d'un citron dans un bol pour micro-ondes profond pendant 5 minutes. Essuyez entièrement et séchez à l'aide d'un chiffon doux.
10. Lorsqu'il devient nécessaire de remplacer l'ampoule de four, contactez un revendeur qui s'y emploiera.
11. Le four doit être nettoyé régulièrement et tout dépôt alimentaire retiré. Ne pas entretenir le four dans un état propre peut entraîner une détérioration de la surface qui risque d'affecter irrémédiablement la durée de vie de l'appareil et d'entraîner des situations dangereuses.
12. N'éliminez pas cet appareil dans le bac à déchets domestiques ; il doit être éliminé dans un centre de rebut spécial prévu à cet effet par les municipalités.

Avant de faire appel à nos services d'entretien

Si le four ne fonctionne pas :

1. Vérifiez que le four est branché de manière sûre. Dans le cas contraire, retirez la prise du socle, attendez 10 secondes et rebranchez-la de manière sûre à nouveau.
2. Vérifiez la présence éventuelle d'un fusible sauté ou d'un disjoncteur déclenché. Si vous n'identifiez rien d'anormal, testez le socle de prise avec un autre appareil.
3. Veillez à ce que le tableau de bord soit programmé de manière correcte et que la minuterie soit réglée.
4. Veillez à ce que la porte soit bien fermée en engageant le système de verrouillage de la porte. Dans le cas contraire, l'énergie micro-ondes ne se propagera pas dans le four.

SI AUCUNE DE CES SOLUTIONS NE CORRIGE LE PROBLÈME, CONTACTEZ UN TECHNICIEN QUALIFIÉ. N'ESSAYEZ PAS DE RÉGLER OU DE RÉPARER LE FOUR VOUS-MÊME.



ISTRUZIONI IMPORTANTI PER LA SICUREZZA

Interpretare questo simbolo come messaggio di SICUREZZA



AVVERTENZA

Se si fa uso di apparecchiature elettriche, attenersi alle precauzioni di sicurezza di base, tra cui:

AVVERTENZA: Per ridurre il rischio di ustioni, folgorazione, incendio, lesioni a persone o l'esposizione ad un livello eccessivo di energia a microonde:

1. Leggere tutte le istruzioni prima di usare l'apparecchio.
2. Usare l'apparecchiatura solo per lo scopo inteso, come descritto in questo manuale. Non usare sostanze chimiche corrosive né vapori in questa apparecchiatura. Questo tipo di forno è concepito in modo specifico per riscaldare, cuocere o essiccare alimenti. Non è concepito per uso industriale o di laboratorio.
3. Non usare il forno quando è vuoto.
4. Non azionare l'apparecchiatura se il cavo o la spina sono danneggiati, se non funziona correttamente o se è stata danneggiata o fatta cadere. Se il cavo di alimentazione è danneggiato, questo deve essere sostituito dal costruttore, da un suo manutentore o da una persona qualificata per evitare un pericolo
5. **AVVERTENZA:** Consentire ai bambini di usare il forno senza la supervisione di un adulto esclusivamente quando vengono date loro le istruzioni adeguate in modo tale che possano usarlo in modo sicuro e capiscano i pericoli derivanti dall'uso improprio.
6. Per ridurre il rischio di incendio nella cavità del forno:
 - a. Se il cibo viene riscaldato in un contenitore di plastica o carta, tenere d'occhio il forno per possibili combustioni
 - b. Rimuovere le fascette di chiusura dalle buste di carta o plastica prima di posizionare la busta all'interno del forno.
 - c. Se si osserva del fumo, spegnere o staccare la spina dell'apparecchiatura e tenere lo sportello chiuso per soffocare eventuali fiamme.
 - d. Non usare la cavità per riporre oggetti. Non lasciare prodotti in carta, utensili da cucina né alimenti nella cavità se non in uso.
7. **AVVERTENZA:** Non riscaldare liquidi o altri cibi in contenitori sigillati poiché questi potrebbero esplodere.
8. Il riscaldamento a microonde di bevande può causare schizzi dovuti a prolungata bollitura. Adottare quindi la massima cautela con il contenitore.
9. Non friggere gli alimenti nel forno. L'olio caldo può danneggiare i componenti del forno e gli utensili oltre a provocare ustioni.
10. Non riscaldare uova con il guscio né uova sode in forni a microonde poiché potrebbero esplodere anche dopo il completamento del riscaldamento a microonde.
11. Forare gli alimenti dalla buccia dura come patate, zucche, mele e castagne prima di cuocerli.
12. Mescolare o scuotere il contenuto di biberon e vasetti per omogeneizzati e controllare la temperatura prima di servirlo onde evitare ustioni.
13. Gli utensili da cucina possono diventare caldi a causa del calore trasmesso dal cibo riscaldato. Potrebbe essere necessario l'utilizzo di presine per afferrare l'utensile.
14. Verificare che gli utensili siano adatti per l'uso in forni a microonde.
15. **AVVERTENZA:** Se non si è esperti qualificati, è pericoloso effettuare le operazioni di manutenzione o riparazione che implicano la rimozione di coperture di protezione dall'esposizione di energia a microonde.
16. Questo prodotto è un apparecchio ISM di gruppo 2 e classe B. All'interno del gruppo 2 sono comprese tutte le apparecchiature ISM (industriali, scientifiche e medicali) dove l'energia in radiofrequenza è volutamente generata e/o usata sotto forma di radiazione elettromagnetica per il trattamento di materiali e macchine per elettroerosione. Le apparecchiature di classe B sono adatte per l'uso in ambienti domestici e in ambienti direttamente collegati a una rete di alimentazione a bassa tensione che alimenta edifici usati a scopi domestici.
17. Questa apparecchiatura non è destinata all'uso da parte di persone (bambini compresi) con capacità fisiche, sensoriali o mentali ridotte, con mancanza di esperienza e conoscenza, a meno che non siano supervisionate o siano state date loro le istruzioni per l'uso dell'apparecchio da un responsabile della loro sicurezza.
18. I bambini devono essere sorvegliati per assicurarsi che non giochino con l'apparecchiatura.

PRECAUZIONI PER EVITARE LA POSSIBILE ESPOSIZIONE AD UN LIVELLO ECCESSIVO DI ENERGIA A MICROONDE

1. **Non tentare** di azionare questo forno con lo sportello aperto, poiché questa azione potrebbe causare l'esposizione ad un livello eccessivo di energia a microonde. È estremamente importante non forzare né manomettere i dispositivi di interbloccaggio di sicurezza.
2. **Non appoggiare** oggetti tra la superficie anteriore del forno e lo sportello ed evitare l'accumulo di sporco o residui sulle superfici di tenuta.
3. **Non azionare** il forno se è danneggiato. È estremamente importante che lo sportello del forno si chiuda correttamente ed evitare danni a
 1. Sportello (piegato)
 2. Cerniere e serrature (rotte o allentate)
 3. Tenute dello sportello e superfici di tenuta
4. Il forno deve essere riparato esclusivamente dal personale di assistenza qualificato.

CONSERVARE QUESTE ISTRUZIONI

ISTRUZIONI IMPORTANTI PER LA SICUREZZA LEGGERE ATTENTAMENTE E CONSERVARE QUESTE ISTRUZIONI



AVVERTENZA

Se si fa uso di apparecchiature elettriche, attenersi alle precauzioni di sicurezza di base al fine di ridurre il rischio di ustioni, folgorazione, incendio o lesioni a persone.

Per evitare il rischio di incendio nella cavità del forno:

- Non cuocere troppo gli alimenti. Prestare molta attenzione al forno se al suo interno vengono messi carta o altro materiale combustibile per facilitare la cottura.
- Prima di mettere nel forno buste di carta o plastica, togliere le fascette di chiusura.
- Se il materiale all'interno del forno si incendia, tenere lo sportello chiuso, spegnere il forno e scollegare il cavo di alimentazione, oppure togliere corrente dal fusibile o dal pannello dell'interruttore automatico.
- Non usare la cavità per riporvi oggetti. Non lasciare prodotti in carta utensili da cucina, oppure alimenti nella cavità se non in uso.



AVVERTENZA

Liquidi quali acqua, caffè o tè possono surriscaldarsi oltre il punto di bollitura, anche se questo non sembra evidente a causa della tensione della superficie del liquido. Bollicine o bollitura visibili non sempre si verificano quando si toglie il contenitore dal forno. Questo potrebbe generare liquidi molto caldi che potrebbero bollire improvvisamente quando vi si inserisce un cucchiaino o altro utensile. Per ridurre il rischio alle persone:

- Non surriscaldare il liquido.
- Girare il liquido prima di riscaldarlo ed a metà ciclo.
- Non usare contenitori dritti con collo stretto.
- Dopo il riscaldamento, lasciare il contenitore nel forno a microonde per un breve periodo di tempo prima di rimuoverlo.
- Prestare molta attenzione durante l'inserimento di un cucchiaino o altro utensile nel contenitore.



PRECAUZIONE

- Usare l'apparecchiatura solo per lo scopo inteso, come descritto in questo manuale. Non usare sostanze chimiche corrosive o vapori in questa apparecchiatura. Questo tipo di forno è concepito in modo specifico per riscaldare, cuocere o essiccare alimenti. Non è concepito per uso industriale o di laboratorio.
- Non usare il forno quando è vuoto. Questo potrebbe danneggiarlo.
- Non friggere grasso nel forno. Il grasso potrebbe surriscaldarsi e risultare pericoloso.
- Non cuocere o riscaldare nuovamente uova nel guscio o con tuorlo intero usando energia a microonde. Potrebbe accumularsi pressione e scoppiare. Prima di cuocerlo, bucare il tuorlo con una forchetta o coltello.
- Prima della cottura nel forno a microonde, bucare la buccia di patate, pomodori o altri alimenti simili. Se la buccia è bucata il vapore esce in modo uniforme.
- Usare popcorn solo in confezione concepite ed etichettate per l'uso nei forni a microonde. Il tempo di scoppio dei chicchi varia secondo la potenza del forno. Non continuare a riscaldare se il popcorn non scoppia più. Il popcorn potrebbe bruciarsi. Non lasciare il forno incustodito.
- Non usare nel forno termometri di cottura regolari. La maggior parte dei termometri da cottura contiene mercurio e potrebbe causare un arco elettrico, un guasto o danni al forno.
- Non usare nel forno utensili di metallo.
- Non usare mai carta, plastica o altro materiale combustibile non inteso per la cottura.
- Non usare scotex, che potrebbe contenere nylon o altre fibre sintetiche. I materiali sintetici riscaldati potrebbero fondersi e causare l'incendio della carta.
- Non riscaldare nel forno contenitori sigillati o buste di plastica. Gli alimenti o i liquidi potrebbero espandersi rapidamente e causare la rottura del contenitore o della busta. Bucare o aprire il contenitore o la busta prima di riscaldare.
- Pulire il forno con una frequenza regolare e rimuovere eventuali residui di cibo per evitare il deterioramento della superficie e compromettere la durata dell'apparecchio e causare una potenziale situazione pericolosa.
- Tenere il cavo lontano da superfici di calore.
- Non immergere il cavo o la spina nell'acqua.
- Esclusivamente per uso commerciale.

ISTRUZIONI PER LA MESSA A TERRA

Questo apparecchio deve essere messo a terra. Questo forno è dotato di un cavo contenente un filo di messa a terra con una spina di messa a terra. Deve essere collegato a una presa a muro correttamente installata e messa a terra. In caso di cortocircuito elettrico, la messa a terra riduce il rischio di scosse elettriche grazie a un filo di fuga per la corrente elettrica. Si raccomanda di usare un circuito separato che alimenti solo il forno. È pericoloso usare l'alta tensione poiché si potrebbe provocare un incendio o altri incidenti con conseguenti danni al forno.

AVVERTENZA L'uso improprio della spina di messa a terra può comportare un rischio di scossa elettrica.

Nota:

- Per domande sulle istruzioni elettriche o di messa a terra, consultare un elettricista qualificato o un addetto alla manutenzione.
- Né il costruttore né il rivenditore si assume alcuna responsabilità per danni al forno o lesioni personali derivanti dalla mancata osservanza delle procedure di collegamento elettrico.

I fili del cavo principale sono colorati secondo il seguente codice:

Giallo e verde = TERRA

Blu = NEUTRO

Marrone = SOTTO TENSIONE

CONSERVARE QUESTE ISTRUZIONI

Specifiche

Alimentazione	230-240V / 50 Hz
Potenza assorbita (microonde)	2800W (2 tubi), 1400W (1 tubo)
Potenza nominale microonde	1800W (2 tubi), 900W (1 tubo)
Frequenza	2450 MHz
Dimensioni esterne	405mm (Altezza) × 490mm (Larghezza) × 637mm (Profondità)
Dimensioni cavità forno	224 mm (Altezza) × 374 mm (Larghezza) × 378 mm (Profondità)
Capacità forno	30 litri
Uniformità di cottura	Sistema a piattaforma girevole
Peso netto	circa 34,5 kg

*Le specifiche possono essere modificate senza preavviso.

Installazione

1. Assicurarsi che tutti i materiali di imballaggio siano stati rimossi dall'interno.
2. **AVVERTENZA:** Ispezionare il forno per rilevare i seguenti danni: sportello piegato o disallineato, guarnizioni dello sportello e superfici di tenuta danneggiate, cerniere e serrature dello sportello rotte o allentate e ammaccature all'interno della cavità o sullo sportello. In caso di danni, non azionare il forno e contattare il personale qualificato.
3. Posizionare questo forno a microonde su una superficie piana e stabile in grado di sopportarne il peso e i cibi più pesanti che possono essere cotti.
4. Non posizionare il forno in punti in cui si genera calore, condensa o elevata umidità né in prossimità di materiali combustibili.
5. Per un funzionamento corretto, il forno deve avere un sufficiente flusso d'aria. Lasciare uno spazio di 20 cm al di sopra del forno, 10 cm sul retro e 5 cm su entrambi i lati. Non coprire né bloccare le aperture dell'apparecchiatura. Non rimuovere i piedini.
6. Non azionare il forno senza il vassoio di vetro, il supporto a rulli e l'asse in posizione.
7. Assicurarsi che il cavo di alimentazione non sia danneggiato e non si trovi sotto il forno o su una superficie calda o appuntita.
8. La presa deve essere facilmente accessibile in modo che sia possibile scollegare prontamente l'apparecchio in caso di emergenza.
9. Non usare il forno all'aperto.

Principi di cottura a microonde

1. Disporre il cibo con cura. Posizionare le parti più spesse verso il bordo del piatto.
2. Controllare il tempo di cottura. Cuocere rispettando il tempo di cottura indicato più breve e protrarre la cottura se necessario. I cibi eccessivamente cotti possono fumare o prendere fuoco.
3. Coprire i cibi durante la cottura. In questo modo, si evitano gli schizzi e i cibi si cuociono in modo uniforme.
4. Girare una volta i cibi durante la cottura a microonde per velocizzare la cottura di alimenti come pollo e hamburger. Gli alimenti di grandi dimensioni come gli arrostiti devono essere girati almeno una volta.
5. Ridisporre gli alimenti come polpette a metà cottura dall'alto verso il basso e dal centro del piatto verso il bordo.

Guida agli utensili

1. Il materiale ideale per un utensile da microonde è trasparente alle microonde, ovvero consente all'energia di passare attraverso il contenitore e di riscaldare il cibo.
2. Le microonde non possono penetrare il metallo. Non usare quindi utensili di metallo né piatti con finiture in metallo.
3. Non usare prodotti di carta riciclata per la cottura a microonde poiché potrebbero contenere piccoli frammenti di metallo in grado di provocare scintille e/o incendi.
4. Si raccomanda di usare piatti rotondi/ovali piuttosto che dalla forma quadrata/oblunga in quanto il cibo presente agli angoli tende a cuocersi eccessivamente.
5. Si possono usare strisce sottili di carta d'alluminio per evitare la cottura eccessiva delle zone esposte. Fare però attenzione a non usarne troppa e mantenere una distanza di 2,54 cm tra la carta stagnola e la cavità.

L'elenco che segue è una guida generale per aiutarvi a selezionare gli utensili corretti.

UTENSILI DA CUCINA	MICROONDE
Vetro termoresistente	SI
Vetro non termoresistente	No
Ceramica termoresistente	SI
Piatto di plastica per cottura a microonde	SI
Carta da cucina	SI
Vassoio di metallo	No
Cestello di metallo	No
Carta d'alluminio e contenitore d'alluminio	No

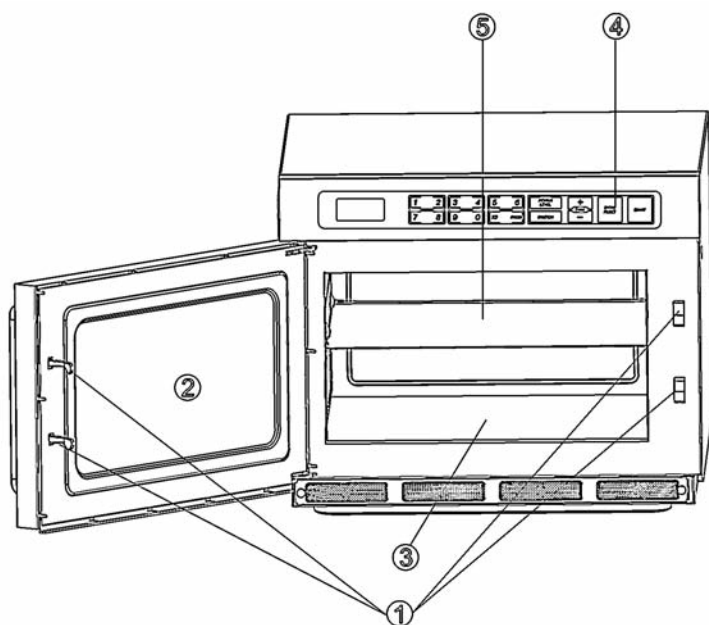

1. Sistema di chiusura di sicurezza dello sportello
2. Vetro del forno
3. Piano dello cavità
4. Pannello di controllo
5. Ripiano di ceramica

Il ripiano di ceramica è amovibile. È possibile inserirlo o estrarlo seguendo questi passi:
Per inserire il ripiano di ceramica:

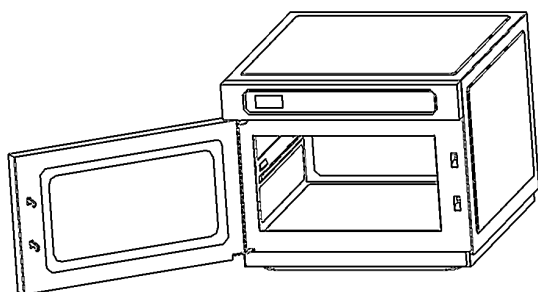

1. Scollegare l'alimentazione, inserire il ripiano di ceramica quando la cavità si è raffreddata onde evitare scottature.

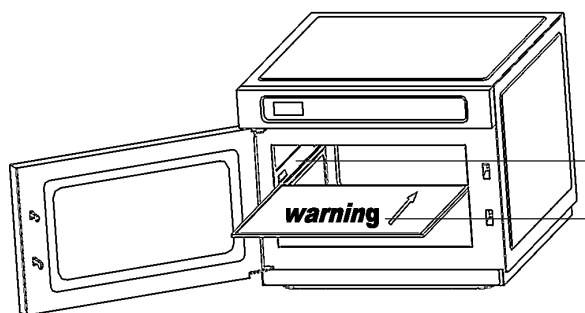

2. Reggere il ripiano con entrambe le mani e spingerlo delicatamente lungo la scanalatura per non danneggiarlo. Assicurarsi che il ripiano sia inserito tra la scanalatura e non al di sopra. La scritta "attenzione" sul ripiano deve essere visibile e sulla parte frontale.

→ Inserire il ripiano tra la scanalatura.

→ La scritta "attenzione" sul ripiano deve essere visibile e sulla parte frontale.

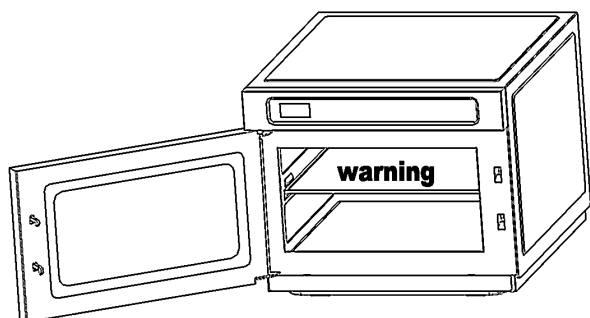

3. Assicurarsi che il ripiano di ceramica sia spinto fino in fondo. Se viene inserito in modo scorretto, lo sportello non potrà aprirsi normalmente.

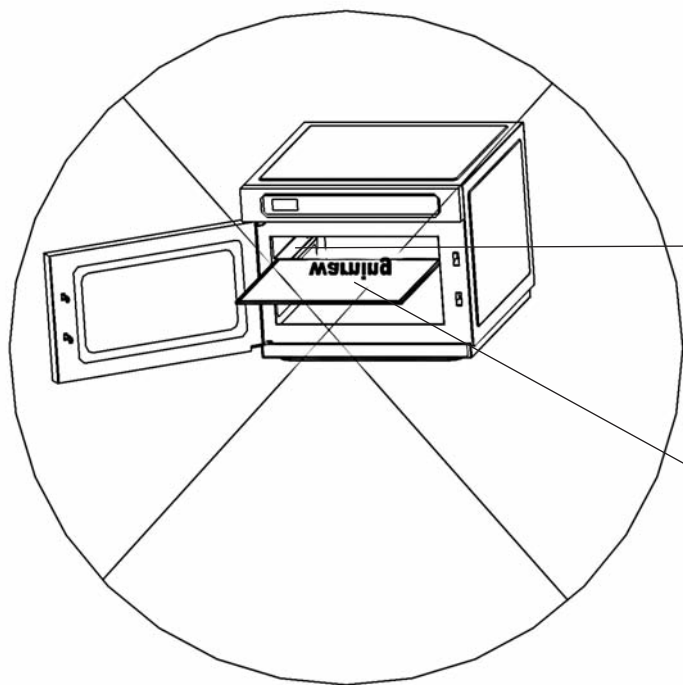

Non inserire il ripiano di ceramica in questo modo:

Non inserire mai il ripiano al di sopra della scanalatura.

Non posizionare mai il ripiano con la scritta "attenzione" sulla parte posteriore.

Per estrarre il ripiano di ceramica dalla cavità:

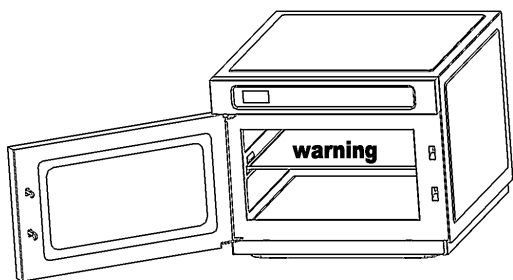

1. Scollegare l'alimentazione, estrarre il ripiano di ceramica quando la cavità e il ripiano stesso si sono raffreddati onde evitare scottature.

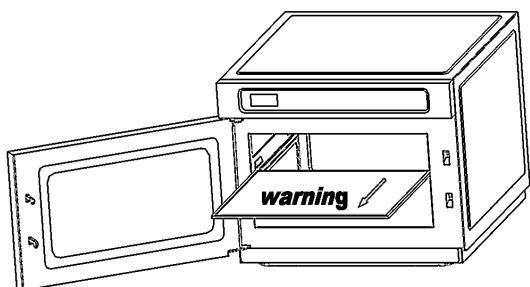

2. Estrarre il ripiano di ceramica tirandolo delicatamente lungo la scanalatura dalla cavità. Non esercitare troppa forza né scuoterlo onde evitare danni.

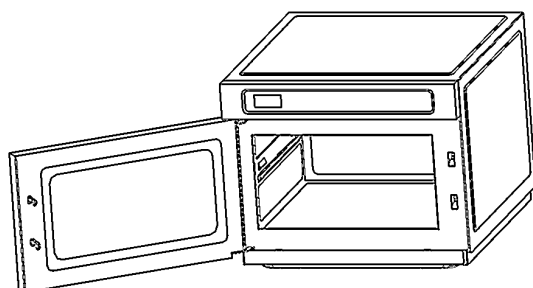

3. Reggere delicatamente il ripiano essendo fragile e riporlo in modo corretto.



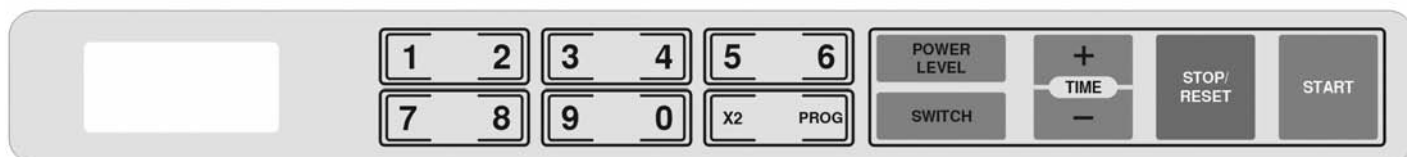

Schermo

È visualizzato il tempo di cottura, la potenza, gli indicatori e l'ora.

Tasti numerici

Premete questi tasti per impostare il tempo di cottura, un programma di cottura, ecc.

X2

Premerlo per memorizzare un programma di cottura.

Prog

Premerlo per memorizzare un programma di cottura a più stadi. È utilizzato anche per inserire il blocco per bambini.

Power Level (Livello di potenza)

Premerlo per selezionare un livello di potenza di cottura a microonde.

Switch (Commutatore)

Premerlo per passare da una modalità di cottura a un tubo a una modalità di cottura a due tubi e viceversa.

Time +/- (Tempo +/-)

Premerlo per regolare il tempo di cottura.

Stop/Reset (Arresto/Reset)

Premere questo tasto per arrestare o annullare un programma di cottura.

Start (Avvio)

Premerlo per avviare il programma di cottura.

Come impostare i comandi del forno

COTTURA A MICROONDE

La cottura a microonde vi permette di personalizzare la potenza e il tempo di cottura. Selezionare prima un livello di potenza premendo il tasto Power Level per diverse volte (vedi tabella sotto). Il tempo di cottura massimo è 99 minuti e 99 secondi. Se si desidera cuocere per 5 minuti a un livello di potenza dell'80%.

1. Aprire lo sportello, disporre l'alimento all'interno del forno e poi chiuderlo.
2. Premere il tasto Power Level per diverse volte finché lo schermo non mostra la potenza prevista.

Premere il tasto Power Level	Livello di potenza
Una volta	100% (HI = alto)
Due volte	80% (MED = medio)
Tre volte	30% (DEF = sbrinamento)

3. Usare il tastierino numerico per inserire il tempo di cottura finché non viene visualizzato il tempo di cottura corretto (5:00).
4. Premere il tasto Start per iniziare.

NOTA: Al termine del tempo di cottura, il sistema emetterà un bip e viene visualizzato 0. Prima di iniziare un'altra sessione di cottura, premere il tasto Stop/Reset per azzerare il display e resettare il sistema.

COTTURA A PIÙ STADI

I cibi potrebbero richiedere diversi periodi o stadi di cottura con diversi livelli di potenza e tempi di cottura. È possibile impostare manualmente fino a 3 stadi di cottura.

Se si desidera impostare il seguente programma:

Primo stadio: 5 minuti di cottura con potenza a microonde DEF
 Secondo stadio: 3 minuti di cottura con potenza a microonde HI
 Terzo stadio: 1 minuto di cottura con potenza a microonde MED

Passi:

1. Aprire lo sportello, disporre l'alimento all'interno del forno e poi chiuderlo.
2. Premere tre volte Power Level e premere il tastierino numerico per inserire il tempo di cottura.
3. Premere una volta Power Level e premere il tastierino numerico per inserire il tempo di cottura.
4. Premere due volte Power Level e premere il tastierino numerico per inserire il tempo di cottura.
5. Premere Start per avviare la cottura.

SALVARE UNA COTTURA A PIÙ STADI SU UN TASTO NUMERICO

In caso di utilizzo frequente di un programma di cottura, è possibile salvarlo su un tasto numerico e attivarlo quando lo si desidera toccando il tasto numerico e poi START.

Ogni tasto numerico è preimpostato con un programma di cottura. In modalità di attesa, premere uno dei dieci tasti numerici, selezionando così un programma di cottura, e poi premere START per avviare il programma preimpostato.

Le seguenti impostazioni sono predefinite per ogni tasto numerico

Tasti numerici/di memorizzazione	1	2	3	4	5	6	7	8	9	0
Tempo di cottura preimpostato	:10	:20	:30	:45	1:00	1:30	2:00	2:30	3:00	3:30

L'utente è libero di reimpostare in qualsiasi momento il programma di cottura memorizzato in ognuno dei dieci tasti numerici. Per impostare un programma di cottura che può contenere fino a 3 stadi di cottura consecutivi con diversi livelli di potenza e per designare un tasto numerico a questo programma, vedere l'esempio sotto:

Per impostare una cottura a potenza media di 8 min. e salvarla sul tasto numerico 5:

1. Aprire lo sportello, disporre l'alimento all'interno del forno e poi chiuderlo.
2. Premere una volta Prog.
3. Premere il tasto numerico 5.
4. Premere due volte Power Level per selezionare MED.
5. Premere i tasti numerici 8, 0, 0.
6. Premere Prog per salvare.

NOTA : Una volta che il programma è salvato, è possibile premere START per avviare la cottura o premere anche il tasto STOP/RESET per annullarla.

È possibile impostare un programma di cottura a due o tre stadi ripetendo i passi 4 e 5 una o due volte.

Se si desidera impostare un programma di cottura a più stadi sul tasto numerico 3.

Primo stadio: 5 minuti di cottura con potenza a microonde DEF

Secondo stadio: 3 minuti di cottura con potenza a microonde HI

Terzo stadio: 1 minuto di cottura con potenza a microonde MED

Passi:

1. Aprire lo sportello, disporre l'alimento all'interno del forno e poi chiuderlo.
2. Premere una volta Prog.
3. Premere il tasto numerico 3.
4. Premere tre volte Power Level e premere il tastierino numerico per inserire il tempo di cottura.
5. Premere una volta Power Level e premere il tastierino numerico per inserire il tempo di cottura.
6. Premere due volte Power Level e premere il tastierino numerico per inserire il tempo di cottura.
7. Premere Prog per salvare.

NOTA: Se si desidera far partire il forno subito dopo aver premuto uno dei tasti numerici invece che dopo aver premuto il tasto Start, premere e mantenere premuto Stop/Reset per 5 sec finché sul display non appare "P L"; a questo punto non c'è bisogno di premere Start dopo aver selezionato un programma di cottura premendo uno dei tasti numerici.

Se si desidera annullare la funzione di autoavvio, premere e mantenere premuto Stop/Reset per 5 sec finché sul display non appare "P PROG".

COME USARE IL TASTO X2

È possibile salvare più programmi di cottura sotto i tasti numerici mediante la funzione X2.

In modalità di attesa, premere X2, uno dei tasti numerici e Start. È possibile richiamare un programma di cottura preimpostato come segue:

Tasti numerici/di memorizzazione	1	2	3	4	5	6	7	8	9	0
Tempo di cottura preimpostato	:20	:40	1:00	1:30	2:00	3:00	4:00	5:00	6:00	7:00

La funzione X2 può programmare solo una cottura a uno stadio. Al termine dell'impostazione, premere Stop/Reset per tornare nella modalità di attesa. Il forno entrerà in funzione dopo aver premuto X2, uno dei tasti numerici e poi Start.

Ad esempio, per usare la funzione X2 e salvare un programma di cottura a potenza massima e di 3 minuti sul tasto numerico 8.

1. Aprire lo sportello, disporre l'alimento all'interno del forno e poi chiuderlo.
2. Premere una volta Prog.
3. Premere una volta il tasto X2.
4. Premere il tasto numerico 8.
5. Premere una volta Power Level.
6. Premere i tasti numerici 3, 0, 0.
7. Premere Prog per salvare.

NOTA : Quando il programma è salvato, è possibile premere START per avviare la cottura o premere anche il tasto Stop/Reset per annullarla.

Se si desidera far partire il forno subito dopo aver premuto uno dei tasti numerici invece che dopo aver premuto il tasto Start, premere e mantenere premuto Stop/Reset per 5 sec finché sul display non appare "P L"; a questo punto non c'è bisogno di premere Start dopo aver selezionato un programma di cottura premendo uno dei tasti numerici.

Se si desidera annullare la funzione di autoavvio, premere e mantenere premuto Stop/Reset per 5 sec finché sul display non appare "P PROG".

CONTEGGIO DELLE OPERAZIONI

È possibile controllare il numero di volte che il forno è stato utilizzato. A tale proposito,

1. In modalità di attesa, premere e mantenere premuto Stop/Reset.
2. Premere il tasto Power Level. Il numero sul display indica quante volte è stato usato il forno.

Questa funzione serve all'utente per analizzare l'utilizzo del forno e il flusso di traffico in un punto particolare in cui il forno viene usato a fini commerciali.

COMMUTATORE

Il forno può utilizzare un tubo o due tubi per cucinare. Nella modalità a un tubo, è possibile risparmiare energia, mentre nella modalità a due tubi, è possibile impiegare minor tempo per cuocere. L'impostazione predefinita per il forno è a due tubi. Tuttavia, è possibile premere Switch per passare all'altra modalità. Selezionarlo prima di impostare un programma di cottura.

REGOLARE IL TEMPO DI COTTURA

Durante la cottura, è possibile premere +/- per regolare il tempo di cottura. Ogni pressione equivale a 20 secondi. Il tempo massimo di impostazione è di 1 ora e 99 secondi. Per il programma preimpostato, non è possibile regolare il tempo di cottura mediante +/-.

BLOCCO DI SICUREZZA PER BAMBINI

In modalità di attesa, premere e mantenere premuto Prog per 5 secondi, Il forno è bloccato.

Per disattivare il blocco per bambini

premere e mantenere premuto Prog per 5 secondi. Il forno ritorna nello stato normale.

RITORNO ALL'IMPOSTAZIONE DI FABBRICA

Se si desidera che il forno ritorni alle impostazioni predefinite di fabbrica, premere Start e inserire la spina del forno finché sullo schermo non appare "00 00", quindi premere i seguenti tasti uno alla volta: "1","2","3","4","5","6","7","8","9","0","Power Level","X2","Prog","Switch","+","-","Stop/Reset","Start". Sullo schermo verrà visualizzato "00 :18", aprire e chiudere lo sportello e poi aprirlo di nuovo. Un bip segnalerà che il forno è ritornato alle impostazioni di fabbrica.

Pulizia e cura

1. Spegnerne il forno e staccare la spina di alimentazione dalla presa a muro prima di effettuare le operazioni di pulizia.
2. Tenere pulita la parte interna del forno. Nel caso in cui gli schizzi di cibo e i liquidi fuoriusciti aderiscano alle pareti del forno, pulire con un panno umido. Utilizzare un detersivo delicato se il forno è molto sporco. Evitare l'uso di spray o altri detersivi corrosivi in quanto potrebbero macchiare, screziare o sbiadire la superficie dello sportello.
3. Pulire le superfici esterne con un panno umido. Per evitare di danneggiare le parti funzionanti all'interno del forno, fare attenzione a non far gocciolare l'acqua nelle aperture di ventilazione.
4. Pulire con frequenza lo sportello e la finestra su entrambi i lati, le guarnizioni dello sportello e le parti adiacenti con un panno umido per rimuovere gocce o schizzi. Non usare detersivi abrasivi.
5. Evitare che il pannello di controllo si bagni. Pulire con un panno umido e morbido. Durante la pulizia del pannello di controllo, lasciare la porta del forno aperta per evitare che il forno si accenda accidentalmente.
6. Se si accumula il vapore all'interno o attorno alla parte esterna dello sportello del forno, pulire con un panno morbido. Può succedere quando il forno a microonde viene azionato in ambienti con umidità elevata. Si tratta di un fenomeno normale.
7. Talvolta è necessario rimuovere il vassoio di vetro per pulirlo. Lavare il vassoio con acqua calda saponosa o in lavastoviglie.
8. Pulire regolarmente l'anello del rullo e il piano del forno per evitare rumori eccessivi. Pulire il piano inferiore del forno con un detersivo delicato. È possibile lavare l'anello del rullo in acqua tiepida saponosa o in lavastoviglie. Al momento di rimuovere l'anello del rullo dal piano della cavità per pulirlo, assicurarsi di ricollocarlo nella posizione corretta.
9. Eliminare gli odori dal forno mescolando una tazza di acqua con il succo o la buccia di un limone in un contenitore profondo per forno a microonde e scaldarlo per 5 minuti. Pulire a fondo e asciugare con un panno morbido.
10. Se risulta necessario sostituire la luce del forno, consultare un rifornitore.
11. Pulire regolarmente il forno e rimuovere tutti i depositi di cibo. La mancata manutenzione del forno in un ambiente pulito può portare al deterioramento della superficie in grado di compromettere la vita dell'apparecchio e generare una situazione di pericolo.
12. Non gettare questo apparecchio nel bidone di casa. Lo smaltimento deve essere effettuato presso un centro di smaltimento fornito dai comuni.

Prima di chiamare il servizio di assistenza

Se il forno non funziona:

1. Controllare che il forno sia collegato bene alla rete elettrica. In caso contrario, estrarre la spina dalla presa, attendere 10 secondi e inserire di nuovo la spina in modo corretto.
2. Ispezionare il forno per rilevare un possibile fusibile bruciato o un interruttore principale scattato. Se sembra che questi componenti funzionino correttamente, provare la presa con un altro apparecchio.
3. Assicurarsi che il pannello di controllo sia stato programmato in modo corretto e che il timer sia impostato.
4. Verificare che lo sportello sia chiuso bene con il sistema di bloccaggio di sicurezza inserito. In caso contrario, all'interno del forno non scorrerà l'energia a microonde.

SE CON NESSUNO DEI PUNTI INDICATI SOPRA SI RISOLVE LA SITUAZIONE, ALLORA CONTATTARE UN TECNICO QUALIFICATO. NON CERCARE DI RIPARARE IL FORNO DA SOLI.



IMPORTANTES NORMAS DE SEGURANÇA

Reconheça este símbolo como mensagem de SEGURANÇA



ADVERTÊNCIA

Quando usar aparelhos eléctricos, deverá seguir sempre as precauções de segurança básicas, incluindo as seguintes:

AVISO: Para reduzir o risco de queimaduras, choque eléctrico, incêndio, ferimentos a pessoas ou exposição a energia microondas excessiva:

1. Leia as instruções antes de utilizar o aparelho.
2. Use este aparelho apenas para a sua finalidade estipulada, conforme descrito neste manual. Não use químicos corrosivos ou vapores neste aparelho. Este tipo de forno está especificamente concebido para aquecer, cozer ou secar comida. Não está concebido para uso industrial ou laboratorial.
3. Não opere o forno vazio.
4. Não opere este aparelho se tiver um cabo ou uma ficha danificados, se não estiver a funcionar de forma apropriada ou se tiver sido danificado ou caído. Se o cabo de alimentação estiver danificado, deve ser substituído pelo fabricante ou pelo seu agente de manutenção ou por uma pessoa igualmente qualificada para evitar perigos.
5. **AVISO:** Só deixe as crianças usarem o forno sem supervisão quando tiver dado as devidas instruções para que a criança saiba usar o forno de uma forma segura compreenda os perigos de um uso inapropriado.
6. Para reduzir o risco de incêndio no compartimento do forno:
 - a. Quando aquecer comida em recipientes de plástico ou papel, mantenha-se atento ao forno pois há a possibilidade de ignição;
 - b. Remova os lacres de arame de sacos de papel ou plástico antes de colocar o saco no forno.
 - c. Se observar fumo, desligue o aparelho ou retire a ficha da tomada e mantenha a porta fechada para abafar possíveis chamas
- d. Não use o compartimento para fins de armazenamento. Não deixe artigos de papel, utensílios de cozinha ou alimentos no compartimento do forno quando este não estiver a ser usado
7. **AVISO:** Líquidos ou outros alimentos não devem ser aquecidos em recipientes selados pois podem explodir
8. O aquecimento de bebidas no microondas pode provocar erupções, assim sendo, deve ter-se cuidado ao manusear o recipiente
9. Não frite comida no forno. O óleo quente pode danificar partes e utensílios do forno e até mesmo provocar queimaduras na pele.
10. Os ovos com casca e ovos cozidos inteiros não devem ser aquecidos em fornos microondas pois podem explodir mesmo depois de o aquecimento no microondas ter terminado.
11. Faça um furo em alimentos com casca grossa tais como batatas, abóboras inteiras, maçãs e castanhas antes de cozer.
12. O conteúdo de biberões e de boiões de comida para bebé deve ser agitado e mexido e a temperatura controlada antes de ser servido para evitar queimaduras.
13. Os utensílios de cozinha podem ficar quentes por causa do calor transferido da comida aquecida. Poderá ter que usar pegas para tachos para segurar no utensílio.
14. Os utensílios devem ser verificados para garantir que estão próprios para usar num forno microondas.
15. **AVISO:** É perigoso para qualquer pessoa que não esteja qualificada fazer uma manutenção ou reparação que envolva a remoção de qualquer cobertura que proteja contra a exposição à energia do microondas.
16. Este produto é um equipamento ISM de Classe B do Grupo 2. A definição do Grupo 2 contém todos os equipamentos ISM (Industriais, Científicos e Médicos) onde a energia de radiofrequência seja intencionalmente e/ou usada sob a forma de radiação electromagnética para o tratamento de material e equipamento de erosão de faíscas. Quanto ao equipamento da Classe B, este é adequado para usar em estabelecimentos domésticos e estabelecimentos directamente ligados a uma rede de fonte de alimentação de baixa voltagem que abastece locais usados para fins domésticos.
17. Este aparelho não se destina a ser utilizado por pessoas (incluindo crianças) com capacidades físicas, sensoriais ou motoras reduzidas ou falta de experiência e conhecimentos, a menos que recebam supervisão ou instrução relativamente à utilização do aparelho por uma pessoa responsável pela sua segurança.
18. As crianças devem ser vigiadas para garantir que não brincam com o aparelho.

PRECAUÇÕES PARA EVITAR UMA POSSÍVEL EXPOSIÇÃO A UM EXCESSO DE ENERGIA DE MICROONDAS

1. **Não** tente operar este forno com a porta aberta pois a operação com a porta aberta pode resultar numa exposição prejudicial à energia microondas. É importante não desmontar ou obstruir com os bloqueios de segurança.
2. **Não** coloque nenhum objecto entre a parte da frente do forno e a porta nem permita a acumulação de resíduos de produtos de limpeza em superfícies de selagem.
3. **Não** opere o forno se estiver danificado. É particularmente importante que a porta do forno se feche de forma apropriada e que não haja danos em:
 1. Porta (dobrada),
 2. Dobradiças e patilhas (partidas ou soltas),
 3. Vedantes da porta e superfícies de selagem.
4. O forno não deve ser ajustado nem reparado por ninguém, excepto pessoal de manutenção devidamente qualificado.

GUARDE ESTAS INSTRUÇÕES

IMPORTANTES NORMAS DE SEGURANÇA LEIA ATENTAMENTE E GUARDE ESTAS INSTRUÇÕES



ADVERTÊNCIA

Quando usar equipamentos eléctricos, deve tomar precauções básicas para reduzir o risco de queimaduras, electrocussão, incêndio ou lesões pessoais.

Para evitar o risco de incêndio da cavidade do forno:

- NÃO cozinhe demasiado os alimentos. Preste muita atenção ao forno quando, para facilitar a cozedura, colocar no seu interior papel, plástico ou outro material combustível.
- Antes de introduzir sacos de papel ou plástico no forno, retire-lhes os fios de arame.
- Se se incendiar algum material dentro do forno, mantenha a porta fechada, apague-o e desligue o cabo de alimentação ou interrompa a corrente a partir do fusível ou do quadro eléctrico.
- Não utilize o interior do forno como local de armazenamento. Não deixe produtos de papel, utensílios de cozinha nem alimentos no seu interior quando não o estiver a utilizar.



ADVERTÊNCIA

Devido à sua tensão superficial, os líquidos, como água, café ou chá, podem aquecer acima do ponto de ebulição, sem demonstrarem que estão a ferver. Não os verá, necessariamente, a ferver ou borbulhar quando retirar o recipiente do microondas. Por conseguinte, os líquidos podem começar a ferver ao introduzir uma colher ou outro utensílio. Para reduzir o risco de sofrer lesões:

- Não reaqueça o líquido.
- Mexa o líquido antes de começar a aquecê-lo e a meio do processo.
- Não utilize recipientes com lados direitos e gargalo estreito.
- Depois de aquecer o líquido, deixe repousar o recipiente dentro do microondas por um breve período antes de o retirar.
- Tenha extremo cuidado quando introduzir uma colher ou outro utensílio no recipiente.



PRECAUÇÃO

- Utilize este equipamento APENAS para o propósito para o qual foi concebido como descrito neste manual. Não aplique substâncias químicas nem vapores corrosivos a este equipamento. Este tipo de forno foi especificamente concebido para aquecer, cozinhar ou secar equipamentos. Não foi concebido para uso industrial, nem experimental.
- Não use o forno se não tiver carga ou alimentos no seu interior. Poderá sofrer danos.
- Não utilize o forno para fritar alimentos completamente imersos em azeite ou óleo. O azeite ou o óleo poderia aquecer demasiado e a sua manipulação seria perigosa.
- Não utilize energia de microondas para cozinhar ou aquecer ovos com casca ou com a gema inteira. A pressão pode acumular-se e provocar uma explosão. Antes de cozinhar, perfure a gema com um garfo ou uma faca.
- Perfure a pele de batatas, tomates e alimentos semelhantes antes de cozinhar com energia de microondas. Se a pele estiver perfurada, o vapor pode escapar uniformemente.
- Utilize apenas pipocas de milho em sacos concebidos e rotulados para uso em fornos microondas. O tempo necessário para que comecem a saltar as pipocas varia de acordo com a potência do forno. Quando deixarem de saltar, desligue o microondas. Caso contrário, as pipocas ficarão queimadas. Vigie o forno.
- Não introduza termómetros de cozinha normais no forno. A maioria dos termómetros contém mercúrio, podendo originar arcos eléctricos ou provocar defeitos ou avarias no forno.
- Não introduza utensílios metálicos no forno.
- Nunca use papel, plástico nem qualquer outro material combustível que não tenha sido concebido para cozinhar.
- Não utilize toalhas de papel que contenham nylon nem qualquer outra fibra sintética. As fibras sintéticas, quando aquecem, podem derreter e incendiar o papel.
- Não aqueça recipientes fechados nem sacos de plástico no forno. Os alimentos e líquidos podem expandir-se rapidamente e fazer com que o recipiente ou o saco se rompa. Perfure ou abra o recipiente ou o saco antes de aquecer.
- Limpe o forno regularmente e elimine todos os restos de alimentos depositados no forno. Para evitar que as superfícies se deteriorem, mantenha o forno limpo. A limpeza pouco frequente pode afectar adversamente a vida útil do aparelho e criar uma situação perigosa.
- Mantenha o cabo afastado de superfícies quentes.
- Não mergulhe o cabo nem a ficha em água.
- Utilize o forno apenas para fins comerciais.

INSTRUÇÕES DE LIGAÇÃO À TERRA

Este aparelho deve ser ligado à terra. Este forno está equipado com um cabo que tem um fio de ligação à terra com uma ficha de terra. Deve ser ligado a um receptáculo de parede que esteja devidamente instalado e ligado à terra. No caso de ocorrer um curto-circuito eléctrico, a ligação à terra reduz o risco de choque eléctrico fornecendo um fio de escape para a corrente eléctrica. Recomenda-se a existência de um circuito separado que sirva apenas o forno. Usar alta tensão é perigoso e poderá resultar num incêndio ou noutro acidente que provoque danos no forno.

AVISO: O uso inadequado da ficha de ligação à terra pode representar um risco de choque eléctrico.

Nota:

- Se tiver dúvidas sobre as instruções de ligação à terra ou eléctricas, contacte um electricista qualificado ou uma pessoa da manutenção.
- Nem o fabricante nem o vendedor aceitam qualquer responsabilidade por danos no forno ou ferimentos em pessoas que resultem da falta de cumprimento dos procedimentos de ligação eléctrica.

Os fios neste cabo de alimentação encontram-se coloridos de acordo com o código seguinte:

Verde e Amarelo = TERRA

Azul = NEUTRO

Castanho = DIRECTO

GUARDE ESTAS INSTRUÇÕES

Especificações

Fonte de Alimentação	230-240V / 50 Hz
Consumo de Energia (Microondas)	2800W (2 tubos), 1400W (1 tubo)
Potência Nominal de Saída de Microondas	1800W (2 tubos), 900W (1 tubo)
Frequência de Funcionamento	2450 MHz
Dimensões Exteriores	405mm (A) X 490mm (L) X 637mm (D)
Dimensões do Compartimento do Forno	224mm (A) X 374mm (L) X 378mm (D)
Capacidade do Forno	30 Litros
Uniformidade de Cozedura	Sistema Prato Rotativo
Peso Líquido	Aprox. 34,5 kg

*Estas especificações estão sujeitas a alterações sem aviso prévio.

Instalação

1. Certifique-se de que todos os materiais de embalagem são removidos do interior da porta.
2. **AVISO:** Verifique o forno para confirmar que não tem danos, tais como uma porta desalinhada ou dobrada, selagens da porta e superfícies de selagem danificadas, dobradiças e patilhas partidas ou soltas e buracos dentro do compartimento ou na porta. Se houver algum dano, não ligue o forno e contacte pessoal de manutenção qualificado.
3. Este forno microondas deve ser colocado numa superfície plana estável para suportar o seu peso e a comida mais pesada que provavelmente será cozinhada no forno.
4. Não coloque o forno quando houver geração de calor ou muita humidade, ou se estiver perto de materiais combustíveis.
5. Para um funcionamento correcto, o forno deve ter um fluxo de ar suficiente. Deixe ficar 20 cm de espaço por cima do forno, 10 cm atrás e 5 cm de ambos os lados. Não cubra nem bloqueie qualquer abertura no aparelho. Não retire os pés.
6. Não opere o forno sem o prato de vidro, o suporte do rolo e o eixo nas suas devidas posições.
7. Certifique-se de que o cabo de alimentação não tem danos e não passa por baixo do forno nem por cima de nenhuma superfície quente ou afiada.
8. A tomada deve estar prontamente acessível para que se possa desligar o forno facilmente em caso de emergência.
9. Não utilize o forno no exterior.

Princípios de confecção no microondas

1. Disponha a comida com cuidado. Coloque as áreas mais grossas em direcção ao exterior do prato.
2. Observe o tempo de cozedura. Cozinhe durante o mais curto espaço de tempo indicado e acrescente mais se for necessário. Os alimentos cozinhados em excesso podem deitar fumo ou incendiar.
3. Tape os alimentos enquanto cozinha. Isto evita os salpicos e ajuda os alimentos a cozinharem uniformemente.
4. Vire a comida uma vez durante a confecção no microondas para acelerar a confecção de alimentos como frango e hambúrgueres. Itens grandes como assados devem ser virados pelo menos uma vez.
5. Volte a dispor alimentos tais como almôndegas a meio da confecção tanto do topo para baixo como do centro do prato para fora.

Guia de utensílios

1. O material ideal para um utensílio de microondas é transparente às microondas, permite que a energia passe pelo recipiente e aqueça a comida.
2. As microondas não conseguem penetrar metal, por isso não se deve usar utensílios ou pratos de metal com acabamento metálico.
3. Não use produtos de papel reciclado quando cozinhar no microondas, pois estes podem conter fragmentos pequenos que podem provocar faíscas e/ou incêndios.
4. Recomendamos pratos redondos/ovais em detrimento de pratos quadrados/obliquos pois a comida nos cantos tende a ficar cozinhada em demasia.
5. Pode usar tiras de folha de alumínio para evitar uma cozedura excessiva de áreas expostas. Mas tenha cuidado para não usar muitas e manter uma distância de 2,54 cm entre a folha e o compartimento.

UTENSÍLIOS PARA COZINHA	MICROONDAS
Vidro Resistente ao Calor	Sim
Vidro Não Resistente ao Calor	Não
Cerâmica Resistente ao Calor	Sim
Prato de Plástico Seguro para Microondas	Sim
Papel de Cozinha	Sim
Bandeja de Metal	Não
Bastidor de Metal	Não
Folha de Alumínio e Recipiente de Folha de Alumínio	Não

A lista abaixo é um guia geral para o ajudar a seleccionar os utensílios correctos.

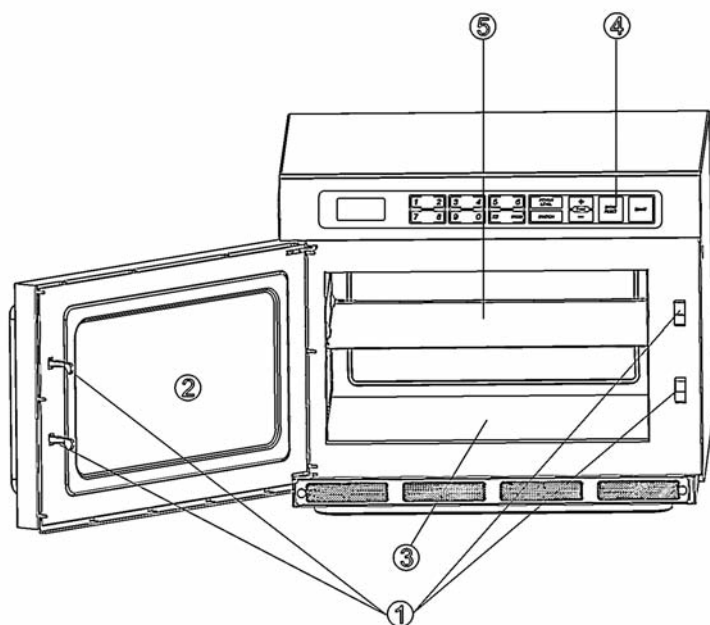

1. Sistema de Bloqueio de Segurança da Porta
2. Janela do Forno
3. Superfície Inferior do Compartimento
4. Painel de comandos
5. Tábua de Cerâmica

A tábua de cerâmica é amovível, pode instalá-la ou removê-la seguindo os seguintes passos:
Para instalar a tábua de cerâmica:

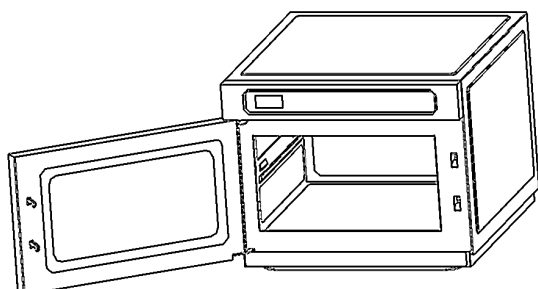

1. Desligue a corrente, instale a tábua de cerâmica até o compartimento ficar frio para evitar queimaduras.

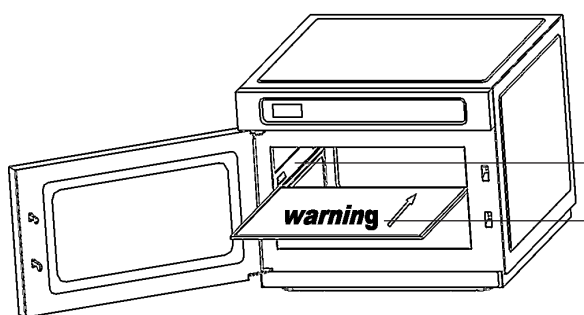

2. Segure na tábua de cerâmica com ambas as mãos e empurre-a lentamente pela ranhura, caso contrário poderá danificar a tábua. Por favor, certifique-se de que a tábua está instalada entre a ranhura e não acima dela. E que o aviso da tábua está visível e em frente à tábua.

Instale a tábua entre a ranhura

O aviso da tábua está visível e em frente à tábua.

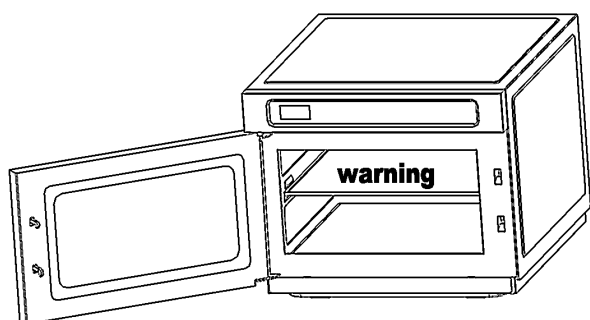

3. Por favor, certifique-se de que a tábua de cerâmica é empurrada até ao fim do compartimento. Se não a instalar bem, não conseguirá fechar a porta normalmente.

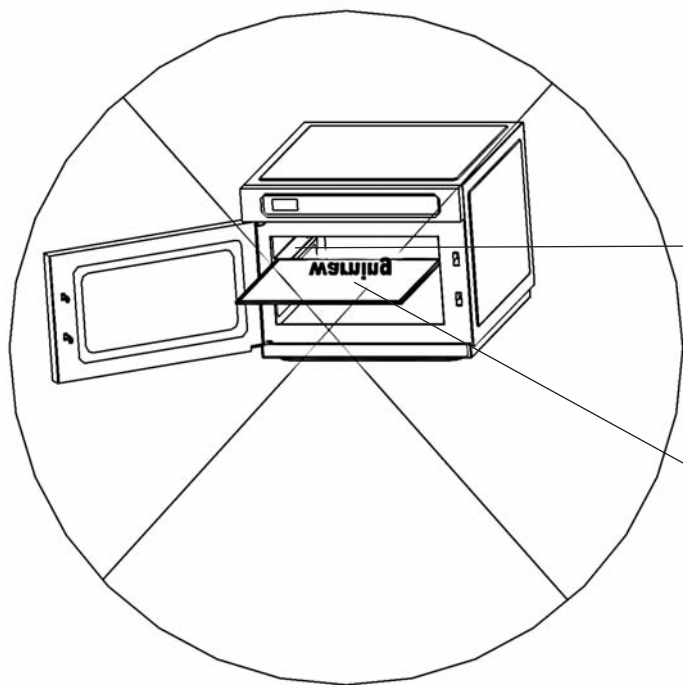

Não instale a tábua de cerâmica desta forma:

Nunca instale a tábua por cima da ranhura.

Nunca coloque a tábua com o aviso atrás da mesma.

Para remover a tábua de cerâmica do compartimento:

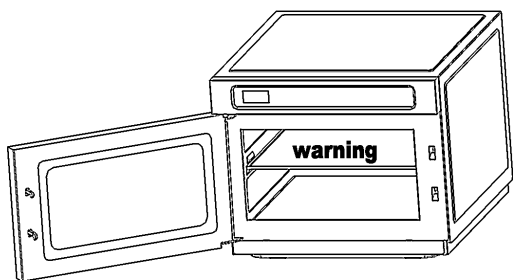

1. Desligue a corrente, retire a tábua de cerâmica até o compartimento e a tábua fiquem frios para evitar queimaduras.

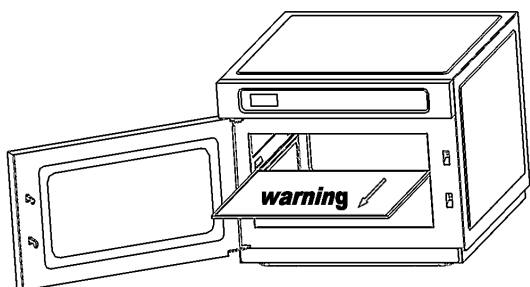

2. Puxe lentamente a tábua de cerâmica ao longo da ranhura para fora do compartimento, não a force nem agite para evitar danos.

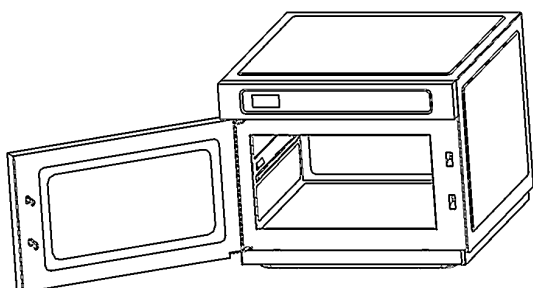

3. Segure a tábua de cerâmica com cuidado pois pode-se partir e deve ficar bem colocada.



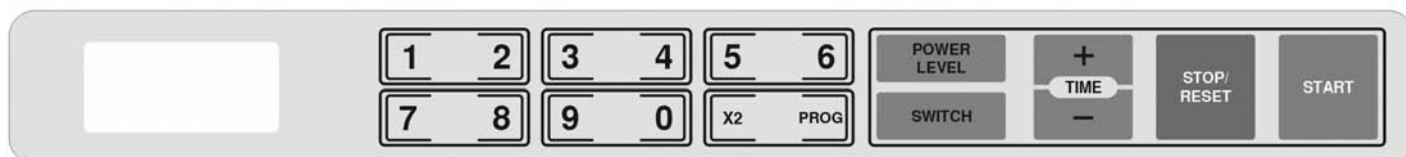

Ecrã de Apresentação

Apresenta o tempo de confecção, o botão de potência, os indicadores e a hora actual.

Teclas Numeradas

Prima estes botões para definir o tempo de confecção, definir um programa de confecção, etc.

X2

Prima este botão para guardar um programa de confecção.

Prog

Prima este botão para guardar um programa de confecção com várias fases. Também é usado para definir o bloqueio de segurança para crianças.

Power Level (Nível de Potência)

Prima este botão para seleccionar uma potência de confecção com microondas.

Switch (Comutador)

Prima este botão para mudar o forno entre o modo de confecção com tubo único ou tubo duplo.

Time +/- (Tempo +/-)

Prima este botão para ajustar o tempo de confecção.

Stop/Reset (Parar/Repor)

Prima este botão para parar ou cancelar um programa de confecção.

Start (Iniciar)

Prima este botão para iniciar o programa de confecção.

Como definir os controlos do forno

CONFECÇÃO EM MICROONDAS

A confecção em microondas permite-lhe personalizar a potência e o tempo de confecção. Primeiro, seleccione um nível de potência premindo o botão Power Level algumas vezes (consulte a tabela abaixo). O tempo máximo de confecção é 99 minutos e 99 segundos. Imagine que quer cozinhar durante 5 minutos a 80% do nível de potência.

1. Abra a porta e coloque a comida no forno. Feche-o.
2. Prima o botão Power Level algumas vezes até que o ecrã mostre a potência desejada.

Prima o botão Power Level	Nível de Potência
Uma vez	100% (HI-alto)
Duas vezes	80% (MED-médio)
Três vezes	30% (DEF-descongelar)

3. Use o teclado numerado para digitar o tempo de confecção até que mostrar o tempo de confecção correcto (5:00).
4. Prima o botão Start para iniciar.

NOTA: Depois de o tempo de confecção terminar, o sistema vai tocar uma vez e mostrar 0. Antes de começar outra sessão de confecção, prima o botão Stop/Reset para limpar o ecrã e repor o sistema.

CONFECÇÃO COM VÁRIAS FASES

A comida poderá precisar de diferentes períodos ou fases de confecção com diferentes níveis de potência e tempos de confecção. Pode definir até 3 fases de confecção manualmente.

Imagine que quer definir o seguinte programa:

Primeira fase: 5 minutos de confecção com potência de microondas DEF;
 Segunda fase: 3 minutos de confecção com potência de microondas HI;
 Terceira fase: 1 minutos de confecção com potência de microondas MED.

Passo:

1. Abra a porta e coloque a comida no forno. Feche-o.
2. Prima o botão Power Level três vezes e prima o teclado numerado para digitar o tempo de confecção.
3. Prima o botão Power Level uma vez e prima o teclado numerado para digitar o tempo de confecção.
4. Prima o botão Power Level duas vezes e prima o teclado numerado para digitar o tempo de confecção.
5. Prima Start para começar a confecção.

GRAVAR UMA CONFEÇÃO COM VÁRIAS FASES NUMA TECLA NUMERADA

Para um programa de confeção usado com frequência, pode gravá-lo numa tecla numerada e activá-lo comodamente premindo a tecla numerada e depois a tecla START.

Cada uma das teclas numeradas está predefinida com um programa de confeção. Em modo de espera, prima qualquer uma das dez teclas numeradas, está a seleccionar um programa de confeção, e depois prima a tecla START para iniciar o programa predefinido

De seguida, apresentamos as predefinições para cada uma das teclas numeradas

Number/Memory Pads	1	2	3	4	5	6	7	8	9	0
Preset Cooking Time	:10	:20	:30	:45	1:00	1:30	2:00	2:30	3:00	3:30

O utilizador é livre de repor o programa de confeção gravado em cada uma das dez teclas numeradas a qualquer altura. Para definir um programa de confeção, que pode conter até 3 períodos de confeção consecutivos de fases com diferentes níveis de potência, e para designar numa tecla numerada para este programa, consulte o exemplo abaixo:

Para definir uma confeção de potência média durante 8 min. e gravá-la na tecla numerada 5:

1. Abra a porta e coloque a comida no forno. Feche-o.
2. Prima Prog. uma vez.
3. Prima a tecla numerada 5.
4. Prima Power Level duas vezes para seleccionar MED.
5. Prima as teclas numeradas 8, 0, 0.
6. Prima Prog. para gravar.

NOTA: Quando o programa foi gravado, pode premir START para iniciar a confeção ou também pode premir STOP/RESET para cancelar.

Pode definir um programa de confeção com duas ou três fases repetindo os passos 4 e 5 uma vez ou duas vezes.

Imagine que quer definir um programa de confeção com várias fases na tecla numerada 3.

Primeira fase: 5 minutos de confeção com potência de microondas DEF;

Segunda fase: 3 minutos de confeção com potência de microondas HI;

Terceira fase: 1 minutos de confeção com potência de microondas MED.

Passo:

1. Abra a porta e coloque a comida no forno. Feche-o.
2. Prima Prog. uma vez.
3. Prima a tecla numerada 3.
4. Prima o botão Power Level três vezes e prima o teclado numerado para digitar o tempo de confeção.
5. Prima o botão Power Level uma vez e prima o teclado numerado para digitar o tempo de confeção.
6. Prima o botão Power Level duas vezes e prima o teclado numerado para digitar o tempo de confeção.
7. Prima Prog. para gravar.

NOTA: Se quiser que o forno inicie imediatamente depois de premir qualquer uma das teclas numeradas em vez de depois de premir a tecla Start, prima e mantenha premida a tecla Stop/Reset durante 5 seg. até aparecer "P L" no ecrã; agora, não precisa de premir a tecla Start depois de seleccionar um programa de confeção premindo qualquer uma das teclas numeradas.

Se quiser cancelar a definição de início automático por número, pode premir e manter premida a tecla Stop/Reset durante 5 seg. até aparecer "P PROG" no ecrã.

COMO USAR A TECLA X2

More cooking programs can be stored under the number keys by using the X2 function.

In waiting mode, press X2, any of the number keys, and the Start pad, you can recall a preset cooking program as follows:

Number/Memory Pads	1	2	3	4	5	6	7	8	9	0
Preset Cooking Time	:20	:40	1:00	1:30	2:00	3:00	4:00	5:00	6:00	7:00

A função X2 só pode programar uma confeção de uma fase. Depois de terminar a definição, prima Stop/Reset para voltar ao modo de espera. O forno vai iniciar depois de premir X2, qualquer uma das teclas numeradas e depois a tecla Start.

Por exemplo, para usar a função X2 e gravar um programa de potência total e uma confeção de 3 minutos para a tecla numerada 8.

1. Abra a porta e coloque a comida no forno. Feche-o.
2. Prima Prog. uma vez.
3. Prima a tecla X2 uma vez.
4. Prima a tecla numerada 8.
5. Prima o botão Power Level uma vez.
6. Prima as teclas numeradas 3, 0, 0.
7. Prima Prog. para gravar.

NOTA: Quando o programa foi gravado, pode premir START para iniciar a confeção ou também pode premir STOP/RESET para cancelar.

Se quiser que o forno inicie imediatamente depois de premir qualquer uma das teclas numeradas em vez de depois de premir a tecla Start, prima e mantenha premida a tecla Stop/Reset durante 5 seg. até aparecer "P L" no ecrã; agora, não precisa de premir a tecla Start depois de seleccionar um programa de confeção premindo qualquer uma das teclas numeradas.

Se quiser cancelar a definição de início automático por número, pode premir e manter premida a tecla Stop/Reset durante 5 seg. até aparecer "P PROG" no ecrã.

CONTAGEM DE OPERAÇÕES

Pode ler a contagem de quantas vezes o forno foi usado. Para fazer isto:

1. Em modo de espera, prima e mantenha premida a tecla Stop/Reset.
2. Prima a tecla Power Level. O número no ecrã mostra quantas vezes o forno foi usado.

Esta função é para o utilizador analisar o uso do forno e o fluxo de tráfego num local em particular em que o forno está a ser usado comercialmente.

COMUTADOR

O forno pode usar um tubo único ou tubos duplos para cozinhar. Para o modo de tubo único, pode gravar a potência, enquanto para tubos duplos, pode usar menos tempo de confecção. A predefinição para o forno é com tubos duplos, no entanto, pode premir o botão Switch para a alterar. Seleccione- o antes de definir um programa de confecção.

AJUSTAR O TEMPO DE CONFECCÃO

Durante a confecção, pode premir +/- para ajustar o tempo de confecção. Cada vez que premir, ajusta 20 segundos. O tempo máximo que pode definir é 1 hora e 99 segundos. Para o programa predefinido, não pode ajustar o tempo de confecção premindo +/- .

BLOQUEIO PARA CRIANÇAS

Em modo de espera, prima e mantenha premida a tecla Prog. durante 5 segundos. O forno fica bloqueado.

Para cancelar o bloqueio para crianças,

prima e mantenha premida a tecla Prog. durante 5 segundos e o forno fica normal.

REPOR AS DEFINIÇÕES DE FÁBRICA

Se quiser que o forno reponha as predefinições de fábrica, pode premir a tecla Start e ligar o forno até aparecer "00: 00" no ecrã, depois prima as seguintes tecla uma a uma: "1", "2", "3", "4", "5", "6", "7", "8", "9", "0", "Power Level", "X2", "Prog", "Switch", "+", "-", "Stop/Reset", "Start". E o ecrã vai mostrar "00 :18", abra e feche a porta, depois abra- a novamente. Ouvirá um "bip" para assinalar que o forno voltou às predefinições de fábrica.

Limpeza e cuidados

1. Desligue o forno e retire a ficha eléctrica da tomada de parede antes de limpar.
2. Mantenha a parte interior do forno limpa. Quando salpicos ou líquidos derramados de comida estiverem agarrados às paredes do forno, limpe- os com um pano húmido. Pode usar um detergente suave se o forno ficar muito sujo. Evite o uso de sprays e outros produtos de limpeza fortes pois estes podem manchar, riscar ou ofuscar a superfície da porta.
3. as superfícies exteriores devem ser limpas com um pano húmido. Para evitar danos nas peças de operação dentro do forno, não deverá deixar que haja água a pingar para as aberturas da ventilação.
4. Limpe a porta e a janela de ambos os lados, os vedantes da porta e partes adjacentes frequentemente com um pano húmido para remover quaisquer salpicos ou derrames. Não use produtos de limpeza abrasivos.
5. Não permita que o painel de controlo fique molhado. Limpe com um pano suave húmido. Quando limpar o painel de controlo, deixe a porta do forno aberta para evitar que o forno se ligue acidentalmente.
6. Se se acumular vapor dentro ou à volta da parte exterior da porta do forno, limpe com um pano suave. Isto poderá acontecer quando o forno microondas está a funcionar em condições de elevada humidade. E é normal.
7. Por vezes, é necessário remover a bandeja de vidro para limpar. Lave a bandeja com água quente e sabão ou numa máquina de lavar loiça.
8. O anel do cilindro e a superfície do forno devem ser limpos regularmente para evitar ruídos excessivos. Basta limpar a superfície inferior do forno com um detergente suave. O anel do cilindro pode ser lavado com água e sabão ou na máquina de lavar loiça. Quando remover o anel do cilindro da superfície inferior do compartimento para limpar, certifique- se de que o volta a colocar na posição adequada.
9. Remova odores do seu forno combinando um copo de água com o sumo e casca de um limão numa tigela funda para microondas e ligue o forno durante 5 minutos. Limpe completamente e seque com um pano suave.
10. Quando for necessário substituir a luz do forno, por favor, contacte um vendedor para a substituir.
11. O forno deve ser limpo regularmente e quaisquer resíduos de comida devem ser removidos. Se não fizer uma manutenção ao forno limpo poderá provocar a deterioração da superfície, o que pode afectar negativamente a vida do aparelho e possivelmente resultar numa situação perigosa.
12. Por favor, não deite fora este aparelho para o caixote do lixo doméstico; deve ser eliminado num centro de eliminação apropriado providenciado pelas autoridades locais.

Antes de contactar a assistência

Se o forno deixar de funcionar:

1. Certifique- se de que o forno está ligado de forma segura. Se não estiver, retire a ficha da tomada, aguarde 10 segundos e volte a ligá- la em segurança.
2. Verifique se há algum fusível do circuito fundido ou um disjuncto do circuito eléctrico accionado. Se estes elementos não apresentarem problemas, teste a tomada com outro aparelho.
3. Certifique- se de que o painel de controlo está correctamente programado e o temporizador está definido.
4. Certifique- se de que a porta está fechada em segurança engatando o sistema de bloqueio de segurança da porta. Caso contrário, a energia de microondas não vai fluir no forno.

SE NENHUMA DAS SOLUÇÕES INDICADAS ACIMA RECTIFICAR A SITUAÇÃO, CONTACTE UM TÉCNICO QUALIFICADO. NÃO TENHA AJUSTAR OU REPARAR O FORNO SOZINHO.



UNE-EN ISO 9001