

**COMUTACION DE RESISTENCIAS CUBA-CALDERIN:**  
 - SOLTAR EL CABLE "200" DEL CONTACTOR C2  
 - CONECTAR EL CABLE "200" AL TERMINAL "21" DE C1  
 - CONECTAR EL CABLE SUMINISTRADO "280" AL TERMINAL "22" DE C1 Y AL TERMINAL "A2" DE C2

(2)

(1) K9: RELÉ AUX. DOSIFICADOR ABRILLANTADOR  
 K9: RELÉ AUX. DOSIFICADOR DETERGENTE  
 A instalar por el suministrador de Detergente-Abrrillanador

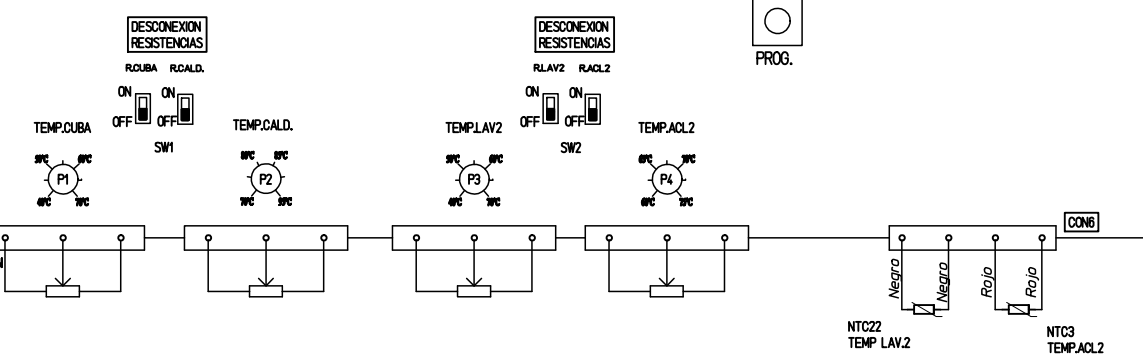
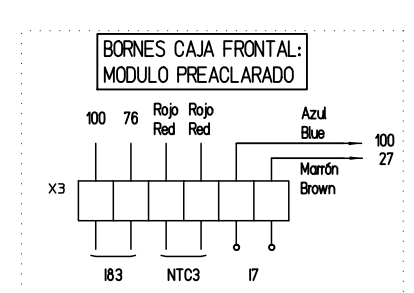
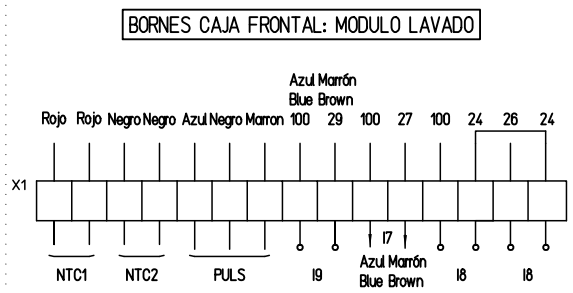
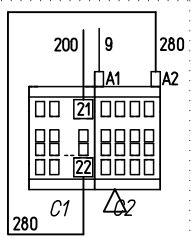

No.	DESCRIPCION MODIFICACION	FECHA
Realizado	22/02/2017	
ESCALA	2000 > 1500 -> +2 1500 > 750 -> +1 750 > 100 -> +0.5 100 > 1 -> +0.2	Nº de PLANO 2900804
DESCRIPCION	ESQ. ELECTR. SRC3300	REV. VER. 0 0
MAQUINA	MAQUINA	CODIGO 2900804
		PROYECTO_MODELO