

**LAVAVAJILLAS
S-61**
**DISHWASHER
S-61**
**LAVE-VAISSELLE
S-61**

N.	Denominación	Description	Dénomination	Cod.
1	Tapa frontal S-50/60 (conj.)	Front cover set S-50/60	Couvercle frontal S-50/60 (Ens.)	2319365
2	Junta cierre 10x4x600	Lid gasket 10x4x600	Joint fermeture 10x4x600	2313445
3	Junta acoplador, calderín, filtro (conj.)	Coupling joints	Joints accouplement	2313130
4	Condensador 12,5MF	Condenser 12,5MF	Condensateur 12,5MF	2316304
5	Motobomba 1HP 230/50/1	Motorpump 1HP 230/50/1	Motopompe 1HP 230/50/1	2319705
6	Codo desagüe (conj.)	Drain elbow set SV-20/21/sp-23	Coudes d'écoulem. 20/21/23 (Ens.)	2310106
7	Antirretorno desagüe (conj.)	Elbow with non-return valve SB-22/23	Coude anti retour SB--22/23 (Ens.)	2307503
8	Tubo manguera codo desagüe (conj.)	Tube drain hose set	Tuyau d'écoulement (Ens.)	2319227
9	Codo aspiración PXS (conj.)	Intake elbow set PXS	Coude aspiration PXS (Ens.)	2319306
10	Codo desagüe vaciado (conj.)	Drain elbow set	Coude vidange (Ens.)	2319266
11	Colector vaciado (conj.)	Drainage set	Colecteur vidange (Ens.)	2319265
12	Bomba vaciado (conj.)	Drain pump	Pompe de vidange (Ens.)	4309102
13	Filtro bomba vaciado modelos B	Drainpump filter B model	Filtre pompe vidange B model	2319263
14	Soporte rebosadero	Drain plug holder	Support bloqueur d'eau	2319261
15	Tuerca colector (conj.)	Collector washer set	Ecrou collecteur (Ens.)	2319264
16	Filtro aspiración (conj.)	Intake filter	Filtre d'aspiration (Ens.)	2319259
17	Filtro superior colector (conj.)	Upper colector filter	Filtre supérieur colecteur (Ens.)	2319262
18a	Rebosadero PXS-50B (conj.)	Drain plug set PXS-50B	Bloqueur d'eau PXS-50B	2319304
18b	Rebosadero PXS-50 (conj.)	Drain plug set PXS-50	Bloqueur d'eau PXS-50	2319307
19	Codo impulsión PXS-50/60 (conj.)	Intake elbow set PXS-50/60	Coude impulsion PXS-50/60 (Ens.)	2319308
20	Acoplador inferior 2 vías	Coupling body set 2(bottom)	Accouplement inférieur 2	2319061
21	Torreta 127 (conj.)	Turret set 127	Tourette 127 (Ens.)	2319309
22	Eje torreta (conj.)	Shaft set (turret)	Axe tourette (Ens.)	2319206
23	Tubos difusores 50/60 (conj.)	Dispensers set 50/60	Tuyau diffuseurs 50/60 (Ens.)	2319310
24	Cruceta (conj.)	Washing dispersers body set	Corps diffuseurs lavage (Ens.)	2313211
25	Puerta S-50/60 (conj.)	Door set S-50/60	Porte S-50/60 (Ens.)	2319366
26	Tornillo hélice (conj.)	Spiral screw	Vis inox tourniquet	2309077
27	Imán puerta (conj.)	Door magnet set	Aimant porte (Ens.)	2319222
28	Cerradura puerta (conj.)	Door lock set	Serrure de porte (Ens.)	2309122
29	Tirantes puerta (conj.)	Door tie-beam set	Entretoise de porte (Ens.)	2319278
30	Bisagras puerta SL (conj.)	Door hinge set SL	Charnière de porte SL (Ens.)	2319068
31	Regulador puerta (conj.)	Door regulator set	Régulateur porte (Ens.)	2309566
32	Carril S-50/60 (conj.)	Guide set S-50/60	Chariot S-50/60 (Ens.)	2319367
33	Kit filtro superior P-50/X-50	Top-of-tank filter set for P-50/X-50	Kit filtre supérieur P-50/X-50	2319312
34	Soporte delantero kit filtro PX/50	Filter kit holder set (front) PX/50	Support de devant kit filtre PX/50	2319327
35	Filtro I kit PX/50	Left filter set PX/50	Filtre gauche PX/50 (Kit)	2319302
36	Filtro D kit PX/50	Right filter set PX/50	Filtre droite PX/50 (Kit)	2319303
37	Soporte trasero kit filtro S50 (conj.)	Filter holder set (rear) S50	Support arrière kit filtre S50 (Ens.)	2319329
38	Interruptor mag. CA-300 (conj.)	Mag. switch	Interrupteur mag.	2050705
39	Placa electrónica SU/SC	Print SU/SC	Plaque électronique SU/SC	2319053
40	Contactador A9-4000	Contactador set A9-4000	Contacteur A9-4000 (Ens.)	2319330
41	Interruptor Ø16 (conj.)	Switch set Ø16	Interrupteur Ø16 (Ens.)	2319231
42	Teclado XS-60 (conj.)	Keyboard XS-60	Clavier XS-60 (Ens.)	2319276
43	Junta puerta (conj.)	Door gasket set	Joint porte (Ens.)	2319202
44	Placa teclado X-S/60 (conj.)	Control keyboard set X-S/60	Plaque clavier X-S/60 (Ens.)	2319345
45	Portafusibles aéreo (conj.)	Fuse holder set	Porte-fusibles (Ens.)	2319232
46	Fusible Ø5X20 3A (conj.)	Fuse set Ø5X20 3A	Fusible Ø5X20 3A (Ens.)	2312876
46	Fusible Ø5X20 0.63 A (conj.)	Fuse set Ø5X20 0.63 A	Fusible Ø5X20 0.63A (Ens.)	2312877
47	Relé potencia 220V AC 25A (conj.)	Power relay set 220V AC 25A	Relais puissance 220V AC 25A (Ens.)	2319314
48	Filtro interferencias (conj.)	Interferences filter set	Filtre interférences (Ens.)	2319236
49a	Presostato (conj.)	Pressurestat set	Pressostat (Ens.)	2319212
49b	Presostato 130-40 MM (conj.)	Pressurestat set 130-40 MM	Pressostat 130-40 mm (Ens.)	2319354
50	Panel de mandos S-60 (conj.)	Control panel set S-60	Panneau de commandes S-60 (Ens.)	2319363
51	Acoplador superior SL (conj.)	Top coupling set SL	Accouplement supérieur SL (Ens.)	2319059
52	Bornes conexión SL	Connector set SL	Connecteur SL	2319058
53	Difus. +tapones aclarado SL (conj.)	Rinsing dispersers+plugs set SL	Diffuseurs+bouchons rinçage SL (Ens.)	2313125
54	Codo forma U (conj.)	U shaped elbow set	Tuyau forme"U" (Ens.)	2309146
55	Tapa trasera S-50/60 (conj.)	Cover (rear) S-50/60	Couvercle arrière S-50/60	2319368
56	Tapones lavado (4 un) (conj.)	Washing plugs 4 pc.	Bouchons lavage 4 pc. (Ens.)	2313126
57	T conexion XS-60 (conj.)	Connection "T" XS-60	Raccord T XS-60 (Ens.)	2319352
58	Break tank (conj.)	Break tank set	Break tank (En.)	2319355
59	Racord rebose Break Tank (conj.)	Break tank record set	Raccord Break Tank	2319067
60	Deterctor nivel	Level detector	Détecteur de niveau (Ens.)	2319349
61	Manguera D12x2460mm.	Hose diam. 12x2240mm	Durite diamètre 12x2240 mm	2310737
62	Racord codo (conj.)	Coupling	Raccord coude	2313019
63	Campana presostato (conj.)	Pressurestat bowl set	Cloche pressostat (Ens.)	2313131
64	Codo impulsión break tank (conj.)	Intake elbow set (break tank)	Coude impulsion break tank (Ens.)	2319351
65	Resistencia cuba 2,5Kw 230V (conj.)	Tank element set 2,5 kw. 230V	Résistance cuve 2,5 kW 230V (Ens.)	2313465
66	Cableado XS-60 (conj.)	Electric wiring XS-60	Câblage XS-60 (Ens.)	2319356

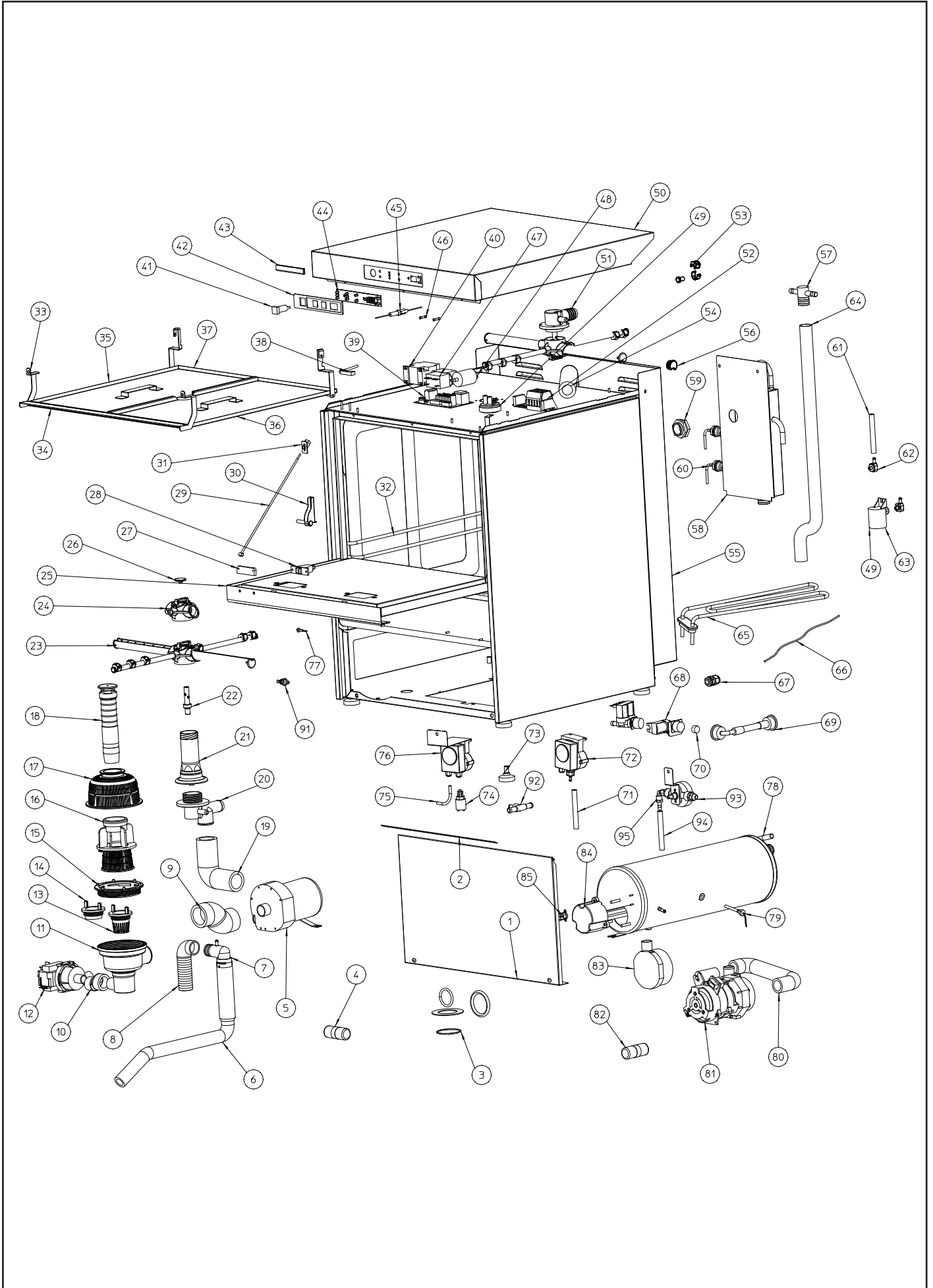

LAVAVAJILLAS
S-61

DISHWASHER
S-61

LAVE-VAISSELLE
S-61

N.	Denominación	Description	Dénomination	Cod.
67	Prensaestopas (conj.)	Stuffing box set	Presse-étoupes (Ens.)	2319214
68	Electroválvula 1 vía (conj.)	Electrovalve simple	Electrovanne simple	2310771
69	Manguera entrada agua (conj.)	Water entry tube set	Tuyau arrivée d'eau (Ens.)	2309062
70	Regulador caudal EV12L/MIN	Flow controller EV12L/MIN	Regulateur de débit EV12L/MIN (Ens.)	2319319
71	Manguera 8x17x1000	Hose set 8x17x1000	Gâine 8x17x1000	2319348
72	Dosif. abrillantador peristáltico antirretorno	Anti-return peristaltic rinse aid doser	Doseur prod. rinçage péristaltique anti-retour	2319715
73	Pies	Feet set	Pieds (Ens.)	2316391
74	Filtro dosificador con válvula (conj.)	Filter dosing set with valve	Filtre doseur avec valve (Ens.)	2319226
75	Tubo silicona con racord	Tube (silicone)	Tube silicone doseur	4306388
76	Kit dosificador detergente variable para 35-80	Detergent dosing kit for 35-80	Kit doseur de détergent réglable pour 35-80	2310429
77	Sonda temperatura D4.5 (conj.)	Temperature sonde set D4.5	Sonde température D4.5	2319245
78	Calderín (conj.)	Rinsing boiler w/o element	Chaudière rinçage s/résistance	2313698
79	Sonda temperatura NTC1/8 inox (conj.)	Temperature sonde NTC1/8inox	Sonde température NTC1/8INOX (Ens.)	2310459
80	Codo aspiración calderín X-60 (conj.)	Intake elbow set X60 (boiler)	Coude aspiration chaudière X60 (Ens.)	2319357
81a	Motobomba presión	Booster motorpump set	Motopompe pression (Ens.)	2319359
81b	Motobomba aclarado 0.1HP 220/60/1 (conj.)	Rinsing motorpump set 0.1HP 220/60/1	Motopompe rinçage 0.1HP 220/60/1 (Ens.)	2319361
82	Condensador 5MF 400V	Capacitor 5MF 400V	Condensateur 5MF 400V (Ens.)	2319379
83	Carcasa motobomba 0,1hp (conj.)	Motorpump body set	Corps motopompe 0,10 HP (Ens.)	2309837
84	Resistencia calderín 6kw (conj.)	Boiler element set 6 kw.	Résistance chaudière 6 kW (Ens.)	2309098
85	Termostato de seguridad (conj.)	Safety thermostat	Thermostat de sécurité (Ens.)	2319230
86	Contacto B6-3010 220/240V (conj.)	Contacto set B6-3010 220/240V	Contacteur B6-3010 220/240V (Ens.)	2319390
87	Resistencia cuba 3kw (conj.)	Tank element set 3 kw.	Résistance cuve 3 kW (Ens.)	2309094
88	Resistencia calderín 6000W 240V (conj.)	Boiler element set 6000W 240V	Résistance chaudière 6000W 240V (Ens.)	2305048
89	Motobomba 1CV 440/50-60/3	Motorpump set 1CV 440/50-60/3	Motopompe 1CV 440/50-60/3 (Ens.)	2319391
90	Transformador 440-400/230V (conj.)	Transformer 440-400/230V	Transformateur 440-400/230V (Ens.)	2319392
91	Termostato seguridad cuba	Tank safety thermostat	Thermostat de sécurité cuve	2319717
92	T conexión dosificador	T connection doser	T connexion doseur	2319273
93	Dosificador (conj.)	Dosing set	Doseur (Ens.)	2305055
94	Manquera D6x1000mm	Hose D6x1000mm	Durite diamètre D6x1000mm	2310739
95	Codo m/h 1/8" dosificador	Elbow set m/h 1/8" doser	Coude m/h 1/8" doseur (Ens.)	2310109

 **sammic**



UNE-EN ISO 9001

SAMMIC, S.L. Basarte 1 · 20720 AZKOITIA (Spain)

Nota: Todas estas especificaciones están sujetas a cambio sin previo aviso, debido a la permanente mejora del producto.

Note: These specifications are subject to change without prior notice due to continuous product improvement.

Note: Toutes ces spécifications peuvent être modifiées sans préavis dû à une permanente amélioration du produit.